



COMPAC 511 WQG 713 WQG



ES Manual de instrucciones

EN Instruction manual

PT Manual do operador

ÍNDICE

1. Introducción	2
2. Normas y precauciones de seguridad	3
3. Iconos de advertencia	9
4. Símbolos en la máquina	10
5. Descripción de la máquina	11
6. Instrucciones para la puesta en servicio	13
7. Utilización de la máquina	16
8. Mantenimiento y servicio	18
9. Detección e identificación de fallos	21
10. Transporte	22
11. Almacenamiento	22
12. Información sobre la destrucción del equipo/ reciclado	22
13. Condiciones de garantía	23
Declaración de conformidad CE	24

MANUAL ORIGINAL

Ref.:29142UK00M113_40_55_60_65

FECHA DE PUBLICACIÓN: 09/02/2026

FECHA DE REVISIÓN: 09/02/2025

1. INTRODUCCIÓN

Gracias por haber elegido esta máquina Garland. Estamos seguros de que usted apreciará la calidad y prestaciones de esta máquina, que le facilitará su tarea por un largo periodo de tiempo. Recuerde que esta máquina dispone de la más amplia y experta red de asistencia técnica a la que usted puede acudir para el mantenimiento de su máquina, resolución de problemas y compra de recambios y/o accesorios.



¡Atención! Lea todas las advertencias de seguridad y todas las instrucciones. La no observación de todas las advertencias e instrucciones relacionadas a continuación puede dar como resultado fuego y/o una lesión seria. Antes de usar esta máquina lea atentamente la información indicada en este manual sobre las técnicas de puesta en marcha seguras y correctas.

Use esta máquina sólo para su uso específico. No utilice esta carretilla para otros fines no previstos. La utilización de esta máquina para operaciones diferentes de las previstas puede provocar situaciones peligrosas.

Para evitar la manipulación incorrecta de esta máquina lea todas las instrucciones de este manual antes de usarla por primera vez. Toda la información incluida en este manual es relevante para su seguridad personal y la de las personas, animales y cosas que se encuentren a su alrededor. Si tiene alguna duda respecto a la información incluida en este manual pregunte a un profesional o diríjase al punto de venta donde adquirió esta máquina para resolverla.

Guarde todas las advertencias y todas las instrucciones para una referencia futura. Si vende esta máquina en un futuro recuerde entregar este manual al nuevo propietario.

La expresión “Interruptor en posición Abierta” significa que el interruptor está desconectado e “Interruptor en posición Cerrado” significa que el interruptor está conectado.

Recuerde que el operador de la máquina es responsable de los peligros y accidentes causados a otras personas o cosas. El fabricante no será en ningún caso responsable de los daños provocados por un uso indebido o incorrecto de esta máquina.

2. NORMAS Y PRECAUCIONES DE SEGURIDAD

 Para evitar la manipulación incorrecta de esta máquina lea todas las instrucciones de este manual antes de usarla por primera vez. Toda la información incluida en este manual es relevante para su seguridad personal y la de las personas, animales y cosas que se encuentren a su alrededor. Si tiene alguna duda respecto a la información incluida en este manual pregunte a un profesional o diríjase al punto de venta donde adquirió esta máquina para resolverla.

La siguiente lista de peligros y precauciones incluye las situaciones más probables que pueden ocurrir durante el uso de esta máquina. Si se encuentra con una situación no descrita en este manual utilice el sentido común para utilizar la máquina de la manera más segura posible o, si usted ve peligro, no utilice la máquina.

2.1. USUARIOS

Esta máquina ha sido diseñada para ser manipulada por usuarios mayores de edad y que hayan leído y entendido estas instrucciones. Esta máquina no puede ser usada por personas (incluidos niños) con

capacidades físicas, psíquicas o mentales reducidas, o con falta de experiencia o conocimiento.

 ¡Atención! No permita que personas menores de edad utilicen esta máquina.

 ¡Atención! No permita que personas que no entiendan estas instrucciones utilicen esta máquina.

Antes de usar esta máquina familiarícese con la misma asegurando que usted conoce perfectamente donde están todos los controles, los dispositivos de seguridad y la manera en que se debe de utilizar. Si usted es un usuario inexperto le recomendamos que ejecute una práctica mínima realizando trabajos sencillos y si es posible en compañía de una persona con experiencia.

 ¡Atención! Sólo preste esta máquina a personas que estén familiarizadas con este tipo de máquina y conozcan como utilizarla. Siempre preste junto con la máquina el manual de instrucciones para que el usuario lo lea detenidamente y lo comprenda.

Esta máquina es peligrosa en manos de usuarios no entrenados.

2.2. SEGURIDAD PERSONAL

Esté alerta, vigile lo que está haciendo y use el sentido común cuando maneje esta máquina.

Evite la inhalación de los gases de escape. Esta máquina produce gases peligrosos como el monóxido de carbono que pueden causar mareos, desmayos o la muerte.

No use esta máquina cuando esté cansado o bajo la influencia de drogas, alcohol o medicamentos. Un momento de distracción mientras maneja esta máquina puede causar un daño personal serio.

No utilice esta máquina si alguno de sus componentes está dañado.

Nunca utilice la máquina con las protecciones defectuosas o sin dispositivos de seguridad.

No modifique los controles de la máquina ni las regulaciones de velocidad del motor.



Retire todas las llaves o herramientas de mano de la máquina y de la zona de trabajo antes de arrancar esta máquina. Una llave o herramienta dejada cerca de la máquina puede ser tocada por una parte de la máquina en movimiento y proyectarse causando daños personales.

No se sobrepase. Mantenga los pies bien asentados en el suelo y conserve el equilibrio en todo momento. No utilice esta máquina en pendientes superiores a 12°. Esté atento cuando trabaje o se mueva con la máquina por pendientes. Tenga especial cuidado cuando cambie de dirección en una pendiente.

Sujete la máquina con sus dos manos en el manillar y coloque siempre su cuerpo por detrás del éste.

Mantenga todas las partes del cuerpo alejadas de las piezas en movimiento cuando la máquina esté funcionando. Antes de arrancar la máquina, asegúrese de que esté la palanca de marchas en punto muerto (N) y desenganchada la palanca del embrague. Tenga en cuenta que la máquina puede rebotar inesperadamente hacia arriba o saltar hacia adelante si golpea con obstáculos enterrados tales como grandes rocas o raíces.

Si usted es un usuario inexperto le recomendamos que tenga una práctica mínima en una superficie plana.

Si la máquina vibra anormalmente pare el motor, inspeccione la máquina buscando la posible causa y repárela. Si no encuentra la razón lleve su máquina a su servicio técnico.



No toque el escape de la máquina con el motor en marcha o justo después de haberla parado.

El escape de esta máquina alcanza altas temperaturas durante el funcionamiento del motor y se mantiene algunos minutos tras la parada del mismo.

No deje esta máquina en funcionamiento sin vigilancia. Si tiene que dejar la máquina desatendida apague el motor, espere a que la herramienta de corte pare y desenchufe el cable de la bujía.

Almacene las herramientas inactivas fuera del alcance de los niños.

2.2.1. ROPA DE TRABAJO

Vista adecuadamente. No vista ropa suelta o joyas. Mantenga su pelo, su ropa y guantes alejados de piezas en movimiento. La ropa suelta, las joyas o el pelo largo pueden ser cogidos en las piezas en movimiento.

Utilice esta máquina con calzado apropiado. Nunca use esta máquina descalzo o con sandalias.

Cuando use esta herramienta vista el siguiente equipamiento de seguridad:



- Protección auditiva y ocular.
- Botas antideslizantes.
- Pantalones largos.



El uso de una ropa y equipo de seguridad adicionales reducirá el riesgo de daños personales.

⚠ El ruido provocado por esta máquina puede dañar los oídos. Utilizar protectores auditivos de oídos. Si usted trabaja regularmente con esta máquina visite regularmente a su médico para revisar su capacidad de audición.

⚠ ¡Atención!: Al trabajar con protecciones auditivas usted debe tener más cuidado a las señales visuales ya que las auditivas serán más débiles.

Usted debe llevar consigo:

- Herramientas.
- Teléfono móvil (Para usar en caso de urgencia).

⚠ 2.2.2 RIESGOS POR VIBRACIONES MECÁNICAS (HAV)

La utilización de esta máquina expone al usuario a niveles elevados de vibraciones que pueden provocar la enfermedad de los “dedos blancos” (Fenómeno de Raynaud) o trastornos neurológicos y osteoarticulares. Esta patología reduce el sentido del tacto, la capacidad de regulación térmica y genera insensibilidad o sensación de ardor, pudiendo causar daños irreversibles en la circulación y nervios de las manos.

1. Datos de Emisión y Tiempos de Exposición

Los niveles de emisión y los tiempos máximos de uso recomendados por son:

Modelo	COMPAC 511 WQG	COMPAC 713 WQG
Nivel de vibración (ms ⁻²)	10,8 ms ⁻²	12, ms ⁻²
Tiempo de Utilización máximo continuado por operario	26 minutos	19 minutos
Tiempo de descanso entre intervalos por operario	20 minutos	20 minutos
Límite Máximo Diario acumulado de uso por operario	1h 43min	1h 17min

2. Medidas de Prevención y Protección

Para reducir el riesgo de lesiones, es obligatorio que el usuario y el responsable de seguridad sigan estas recomendaciones:

- **Uso de EPI:** Utilice siempre guantes antivibratorios certificados según ISO 10819. Mantenga las manos calientes y secas, ya que el frío contrae los vasos sanguíneos y agrava el riesgo.
- **Técnica de Agarre:** Sujete la máquina por las empuñaduras con la fuerza mínima necesaria para guiarla con seguridad. No “apriete” el manillar en exceso ni intente forzar el avance de la máquina; deje que la propia vibración de la placa realice el desplazamiento.
- **Organización del Trabajo:** Realice descansos frecuentes (mínimo 10 min por cada 20 min de uso). Se recomienda la rotación de operarios para no superar nunca los límites diarios indicados en la tabla superior.
- **Mantenimiento del Equipo:** Asegúrese de que los elementos amortiguadores (silentblocks) de la empuñadura y el motor estén en perfecto estado. Unos amortiguadores endurecidos o agrietados aumentan la vibración de forma crítica.
- **Vigilancia de la Salud:** Si detecta hormigueo, entumecimiento, pérdida de color en los dedos o dolor, cese la actividad de inmediato y consulte a su médico o servicio de prevención de riesgos laborales.

2.3. SEGURIDAD DEL ÁREA DE TRABAJO

No maneje esta máquina en atmósferas explosivas así como en presencia de líquidos inflamables, gases y polvo.

Nunca arranque esta máquina en áreas cerradas como habitaciones o garajes. Esta máquina expulsa gases peligrosos por el escape que se acumularán en el área haciendo que el aire de la misma sea tóxico y perjudicial para la salud de las personas, animales y plantas que estén en el interior del área.

No arranque la máquina en una habitación o recinto cerrado. Los gases del escape y los vapores del combustible contienen monóxido de carbono y sustancias químicas peligrosas. En caso de una concentración de gases producida por una ventilación insuficiente, elimine del área de trabajo todo lo que impida el flujo de aire limpio para mejorar la ventilación y no vuelva a trabajar en la zona a no ser que usted haya ventilado correctamente la zona y tenga claro que la ventilación es suficiente como para que no vuelva a ocurrir esta concentración.

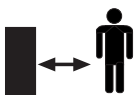

La zona comprendida en un radio de 15 metros alrededor de la máquina debe ser considerada zona de riesgo en la que no deberá entrar nadie mientras la máquina está en marcha (Zona de seguridad). Cuando sea necesario, utilizar cuerdas y señales de advertencia para marcar la zona de seguridad.



Mantenga alejados a los niños y curiosos mientras maneja esta máquina. Las distracciones pueden causarle la pérdida de control. Vigile que no entren en su área de trabajo niños, personas o animales.

Cuando el trabajo debe ser realizado simultáneamente por dos o más personas, siempre comprobar la presencia y la ubicación de los otros a fin de mantener una distancia entre cada persona suficiente para garantizar la seguridad.

No utilice esta máquina por la noche, con niebla o con una visibilidad reducida que no le permita ver con claridad la zona de trabajo.

Mantenga el área de trabajo limpia y trabaje con buena iluminación. Sólo use esta máquina con luz del día o con una buena iluminación artificial. Las áreas desordenadas y oscuras provocan accidentes. Inspeccione y retire todos aquellos objetos que puedan ocasionar daños a usted o a la máquina.

No utilice esta máquina en zonas donde pueda existir cableado o tuberías enterradas. Inspeccione el área de trabajo y elimine todas las piedras, maderas, cables, y objetos extraños que puedan ser despedidos por la herramienta de corte.

2.4. SEGURIDAD EN EL USO DE COMBUSTIBLES



IMPORTANTE: El combustible usado para esta máquina es altamente inflamable. Si el combustible o la máquina se inflaman apague el fuego con un extintor de polvo seco.

La gasolina y el aceite son peligrosos, evite el contacto de la gasolina o el aceite con la piel y ojos. No los inhale ni ingiera. En caso de ingerir combustible y/o aceite acuda rápidamente a su médico. Si entra en contacto con el combustible o con el aceite límpiense con abundante agua y jabón lo antes posible, si después siente los ojos o la piel irritados consulte inmediatamente con un médico.



No reposte combustible en lugares cerrados o mal ventilados. Los vapores del combustible y el aceite contienen sustancias químicas peligrosas. En caso de una concentración de gases producida por una ventilación insuficiente, elimine del área todo lo que impida el flujo de aire limpio para mejorar la ventilación y no vuelva a la zona a no ser que usted haya ventilado correctamente la zona y tenga claro que la ventilación es suficiente como para que no vuelva a ocurrir esta concentración.



La gasolina y el aceite son extremadamente inflamables y explosivos bajo ciertas condiciones. No fume y no acerque llamas, chispas o fuentes de calor a la máquina. No fume mientras transporte combustible, cuando rellene el depósito o cuando esté trabajando.

No reposte combustible en lugares donde exista la presencia de llamas, chispas o fuentes intensas de calor. Rellene el depósito siempre en áreas bien ventiladas y con el motor parado. No desborde el combustible por intentar llenar en exceso el depósito de combustible. En caso de fuga de combustible asegúrese de eliminar estas fugas completamente antes de arrancar, mueva la máquina lejos del área del derrame y evite cualquier fuente de ignición hasta que los vapores se hayan disipado.

Añada el combustible antes de arrancar la máquina.

Nunca quite el tapón del depósito de combustible mientras el motor está en marcha o cuando la máquina está caliente.

No reposte combustible en lugares cerrados o mal ventilados ni cerca de llamas.

Asegúrese que el tapón de la gasolina está correctamente cerrado mientras utiliza la máquina.

Asegúrese de cerrar correctamente el tapón de gasolina tras el repostaje.

Almacene siempre el combustible en recipientes homologados que cumplan con la normativa europea.

No utilice combustible que haya estado almacenado por más de 2 meses. Un carburante almacenado demasiado tiempo hará más difícil el arranque de la máquina y producirá un rendimiento insatisfactorio del motor. Si el carburante ha estado en el depósito de la máquina más de dos meses retírelo de la máquina y sustitúyalo por uno en perfecto estado.

2.5. UTILIZACIÓN Y CUIDADOS DE LA MÁQUINA

 Use esta máquina sólo para lo que esta diseñada. No utilice esta Compactadora de tierra para otros fines no previstos. La utilización de esta máquina para operaciones diferentes de las previstas puede provocar situaciones peligrosas.

Use esta máquina, accesorios, útiles, etc. de acuerdo con estas instrucciones y de la manera prevista teniendo en cuenta las condiciones de trabajo y el trabajo a desarrollar. El uso de esta máquina para aplicaciones diferentes de las previstas podrá causar una situación de peligro.

Compruebe que todos los elementos de seguridad están instalados y en buen estado.

Recuerde que el operador de la máquina es responsable de los peligros y accidentes causados a otras personas o cosas. El fabricante no será en ningún caso responsable de los daños provocados por un uso indebido o incorrecto de esta máquina.

No sobrecargue la capacidad de la máquina. Conduzca a una velocidad segura, ajustando la velocidad a la pendiente de la tierra, las condiciones de la superficie y el peso de la carga.

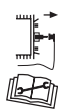

No fuerce esta máquina. Utilice esta máquina para la aplicación correcta. La utilización de la máquina correcta para el tipo de trabajo a realizar le permitirá trabajar mejor y más seguro.

No use esta máquina si el interruptor no cambia entre “cerrado” y “abierto”. Cualquier máquina que no pueda controlarse con el interruptor es peligrosa y debe repararse.

No acelerar rápidamente, girar bruscamente o detenerse.

No utilice la compactadora de tierra en pendientes pronunciadas donde no pueda garantizar su seguridad. Si trabaja en pendientes ralentice su trabajo y asegúrese de tener una buena estabilidad.

Mantenga esta máquina. Compruebe que las partes móviles no estén desalineadas o trabadas, que no hay piezas rotas u otras condiciones que puedan afectar el funcionamiento de esta máquina. Siempre que esta máquina esté dañada repárela antes de su uso. Muchos accidentes son causados por máquinas pobremente mantenidas.

Mantenga las empuñaduras de esta máquina secas y limpias. Las empuñaduras grasientas o aceitadas son deslizantes y provocan pérdida de control sobre la máquina.

Apague la máquina, desconecte la bujía antes de efectuar cualquier ajuste tales como llenar de combustible, cambio de accesorios, limpieza, transporte o de almacenamiento de esta máquina. Tales medidas preventivas de seguridad reducen el riesgo de arrancar esta máquina accidentalmente. Si la máquina comienza a vibrar de modo extraño apáguela y examínela para encontrar la causa.

Si no detecta la razón lleve su máquina al servicio

técnico. Las vibraciones son siempre un indicio de un problema en la máquina.

Pare el motor cada vez que deje la máquina.

Reduzca el régimen de giro del motor cuando vaya a apagar el motor, si el motor está provisto de una válvula de corte de combustible, corte el combustible cuando el motor haya parado.

No incline la máquina con el motor en marcha.

2.6. SERVICIO

Haga revisar periódicamente su máquina por un servicio de reparación cualificado usando solamente piezas de recambio idénticas. Esto garantizará que la seguridad de esta máquina se mantiene.

3. ICONOS DE ADVERTENCIA

Las etiquetas de advertencia indican información necesaria para la utilización de la máquina.



¡Atención peligro!.



Lea atentamente este manual antes de poner la máquina en marcha.



Use botas de seguridad antideslizantes.



Use protección auditiva y ocular.



Mantenga a las personas alejadas del área de trabajo.



No opere en pendientes con ángulos superiores a 12° o cargue en los extremos en una posición inclinada.



¡Peligro, gases mortales!. No use esta máquina en lugares cerrados o mal ventilados.



¡Atención! Antes de realizar labores de mantenimiento o reparación en la máquina apáguela y desconecte la bujía.



No colocarse delante de la máquina cuando está en marcha, peligro de lesión.



No fume o acerque llamas al combustible o a la máquina.



No quite ni manipule los dispositivos de protección y seguridad.



¡Superficie caliente!. Riesgo de quemaduras.



Compruebe que no existen fugas de combustible.



Compruebe siempre el nivel de aceite del cárter antes de arrancar. Capacidad: 0,6 litros. Aceite multigrado 10W-40.



Cumple con las directivas CE.



Nivel de potencia sonora garantizado Lwa, dB(A).

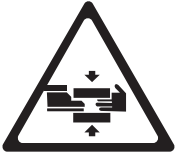

Mantenga sus pies y manos lejos del apoyo de la tolva cuando la suba o baje



Una superficie irregular podría provocar un vuelco

4. SÍMBOLOS EN LA MÁQUINA

A fin de garantizar un uso y mantenimiento seguro de la máquina, existen los siguientes símbolos:



Llave de combustible.
OFF: Cerrada
ON: Abierta



Llave del aire.
CHOKE: Cerrada
RUN: Abierta

Posiciones del acelerador:



Tortuga= Mínimo.
Liebre= Máximo.



“ON” I = Encendido (Máquina preparada para funcionar).



“OFF” O = Apagado (Máquina no puede funcionar).



¡Superficie caliente!. Riesgo de quemaduras.

5. DESCRIPCIÓN DE LA MÁQUINA

5.1. CONDICIONES DE UTILIZACIÓN

⚠ Use esta máquina sólo para lo que está diseñada. No utilice esta compactadora de tierra para otros fines no previstos. La utilización de esta máquina para operaciones diferentes de las previstas puede provocar situaciones peligrosas. Recuerde que el operador de la máquina es responsable de los peligros y accidentes causados a otras personas o cosas. El fabricante no será en ningún caso responsable de los daños provocados por un uso indebido o incorrecto de esta máquina.

5.2. DESCRIPCIÓN DETALLADA DEL PRODUCTO

1. Control del acelerador
2. Empuñadura
3. Filtro de aire
4. Depósito de combustible
5. Excitador
6. Placa base
7. Protector de la correa
8. Manguera del vaciado de aceite
9. Silenciador

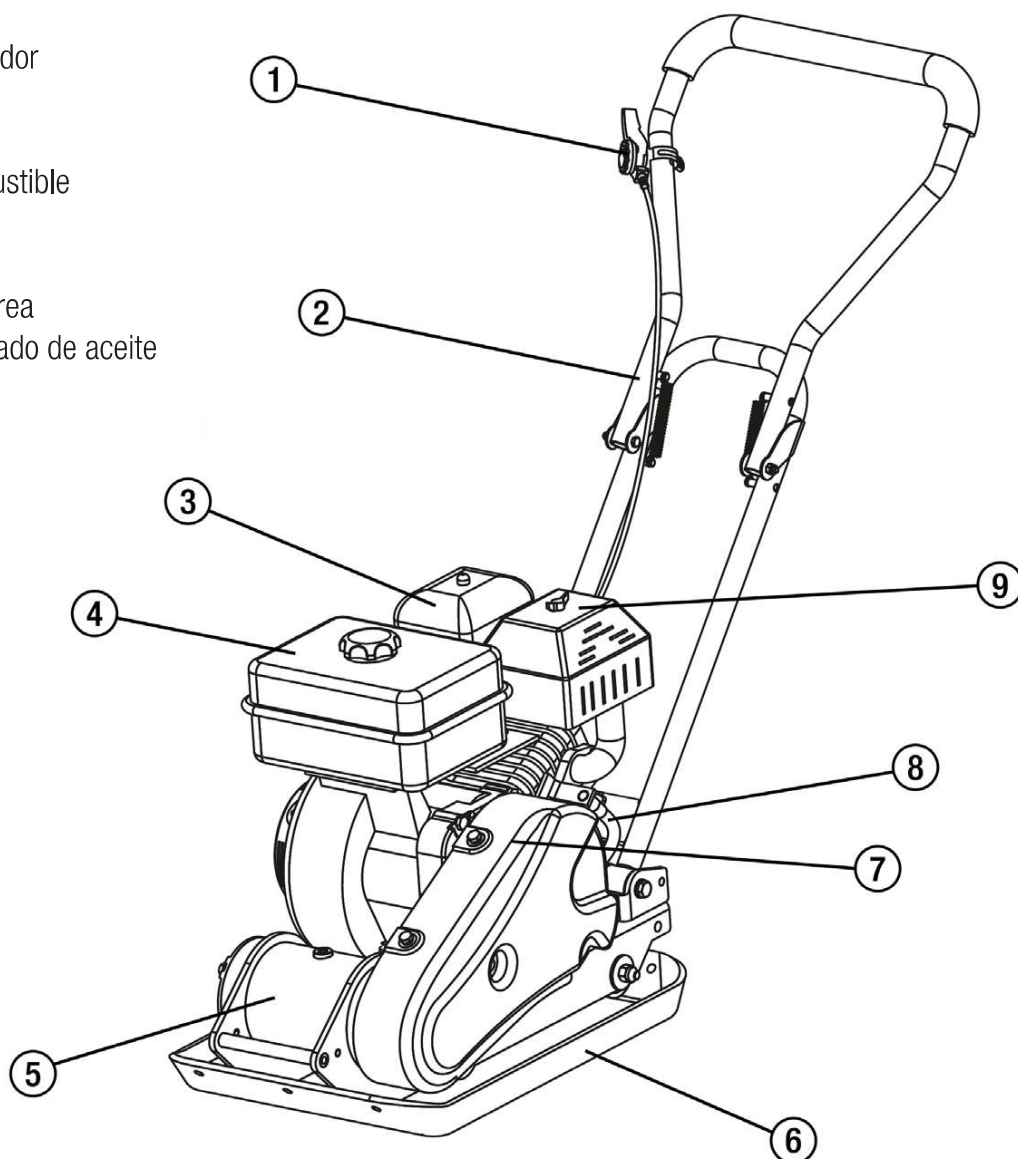

Las imágenes y dibujos representados en este manual son orientativos y pueden no corresponder con el producto real.

5.3. CARACTERÍSTICAS TÉCNICAS

Descripción	Compactadora de tierra	
Marca	Garland	
Modelo	COMPAC 511 WQG	COMPAC 713 WQG
Motor	4 tiempos, OHV, 1Cil.	4 tiempos, OHV, Cil.
EuroV	Sí	Si
Ruedas	Si	Si
Potencia (kw)	4,1	4,1
Cilindrada (cm ³)	196	196
Fuerza centrífuga (N)	11000	13000
Marcha adelante (km/h)	0,85	1,44
Tamaño plato	530 x 370 mm	540 x 420 mm
Profundidad de compactación (cm)	25	30
Velocidad de desplazamiento (m/min)	25	15
Nivel de vibración (m/s ²) (HAV)	10,8	12,5
Nivel de presión acústica medida dB(A)	82,6	79,7
Nivel de potencia sonora media LwA (dB(A)) (K = 2.51)	90,4	91,2
Nivel de potencia sonora garantizada Lw(dB(A))	106	106
Peso (kg)	61	86

Las características técnicas pueden ser modificadas sin preaviso.

6. INSTRUCCIONES PARA LA PUESTA EN SERVICIO

6.1. DESEMBALAJE Y LISTA DE MATERIALES

Esta máquina incluye los siguientes elementos que usted encontrará dentro de la caja:

- Chasis de la compactadora de tierra y transmisión
- Manillar
- Kit de ruedas plegables
- Almohadilla de pavimentación
- Placa de sujeción
- Manual del operador
- Bolsa de herrajes

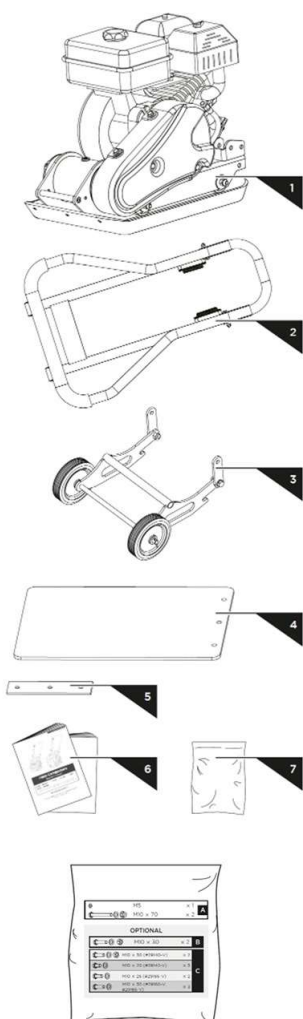

Inspección

para

asegurar que no existen elementos dañados. Si usted encuentra alguna pieza dañada o falta de algún elemento no utilice la máquina hasta que el defecto haya sido reparado o tenga todas las piezas de que consta la máquina. Utilizar la máquina con piezas defectuosas o sin todos sus elementos puede provocar daños personales severos.

6.2. MONTAJE

Siguiendo las instrucciones de montaje que se indican a continuación, podrá ensamblar la compactadora de tierra de placas en pocos minutos.

Despliegue la empuñadura como se muestra:

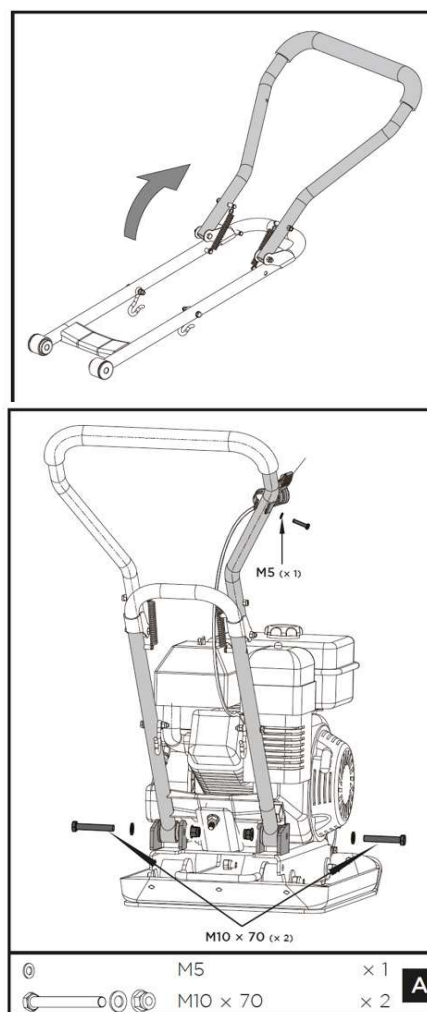

1. Monte la empuñadura como se muestra. Haga que los extremos de la empuñadura encajen en las ranuras previstas en la plataforma del motor. Coloque las arandelas planas 10, seguidas de los pernos hexagonales M10x70 por el lado exterior, y apriete con las tuercas de seguridad M10 por el lado interior.
2. Desenrosque el perno 5x35 del control del acelerador. Fije el control del acelerador a la empuñadura superior con una arandela plana 5 y el perno 5x35 que se acaban de retirar. Asegure el cable del control del acelerador con abrazaderas para cable.

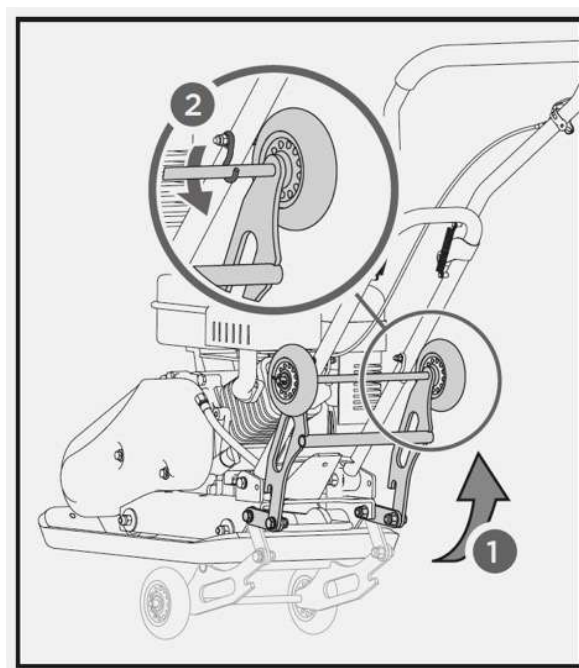

6.2.1 KIT DE RUEDAS PLEGABLES

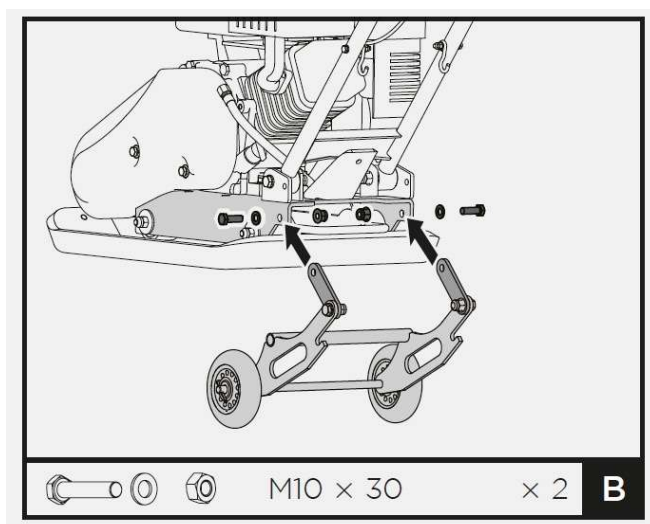

Alinee los orificios de las placas de unión y la plataforma del motor. Introduzca los pernos M10x30 a través de los orificios desde un lado y, a continuación, coloque las tuercas de seguridad M10 por el otro lado. Apriete.

Antes de compactar, pliegue el kit de ruedas como se muestra.

6.2.2. KIT DE ALMOHADILLA PARA PAVIMENTACIÓN

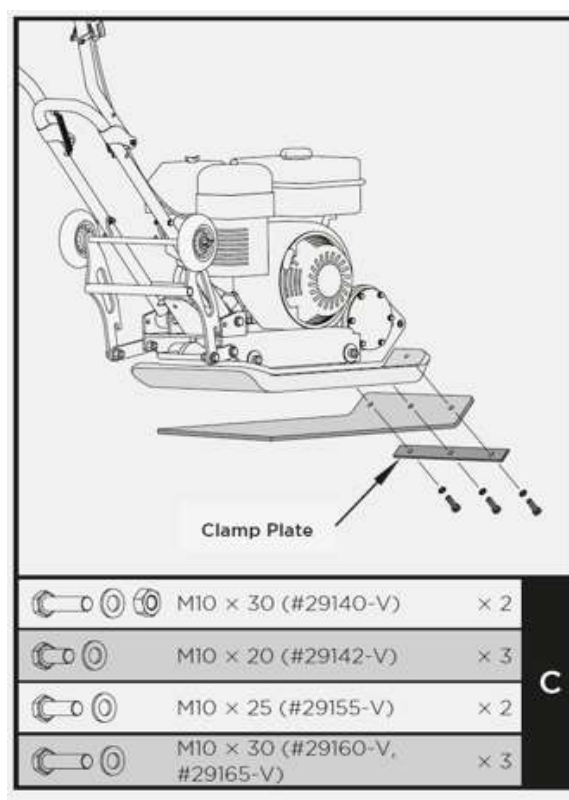

Fije la almohadilla de pavimentación a la placa base como se muestra. Alinee los orificios de la placa base, la almohadilla de pavimentación y las placas de sujeción, y asegúrela con pernos y arandelas de seguridad.

6.2.3. ACEITE DEL MOTOR

⚠ ADVERTENCIA!: EL ACEITE HA SIDO VACIADO PARA EL TRANSPORTE

No llenar el cárter del motor con aceite antes de arrancar provocará daños permanentes y anulará la garantía del motor.

Este motor utiliza aceite de calidad para motores de 4 tiempos, de viscosidad 10W-40. La capacidad del cárter del motor es de 0,6l. Utilice el bidón Garland de aceite 4T 0,6 litros (ref.: 7100000006 no incluido en la máquina)

6.2.4. CONTROL DE LA VÁLVULA DE COMBUSTIBLE

La válvula de combustible abre y cierra el paso entre el depósito de combustible y el carburador. La palanca de la válvula debe estar en la posición ON para que el motor funcione. Cuando el motor no esté en uso, deje la palanca de la válvula de combustible en la posición OFF para evitar que el carburador se inunde y para reducir la posibilidad de fugas de combustible.

6.2.5. CONTROL DEL ACELERADOR

La palanca del acelerador controla la velocidad del motor. Al mover la palanca del acelerador, el motor funciona más rápido o más lento.

6.2.6. INTERRUPTOR DEL MOTOR

El interruptor del motor activa y desactiva el sistema de encendido. El interruptor del motor debe estar en la posición ON para que el motor funcione. Al girar el interruptor del motor a la posición OFF se detiene el motor.

6.2.7. PALANCA DEL ESTRANGULADOR (CHOKE)

La palanca del estrangulador abre y cierra la válvula del estrangulador en el carburador. La posición cerrada enriquece la mezcla de combustible para arrancar un motor frío. La posición abierta proporciona la mezcla de combustible correcta para el funcionamiento después del arranque, y para volver a arrancar un motor caliente. Algunas aplicaciones del motor utilizan un control del estrangulador montado de forma remota en lugar de la palanca del estrangulador montada en el motor.

6.2.8. EMPUÑADURA DEL ARRANCADOR DE RETROCESO

Al tirar de la empuñadura del arrancador se acciona el sistema de arranque por retroceso para hacer girar el motor.

6.2.9. MANGUERA DE VACIADO DE ACEITE

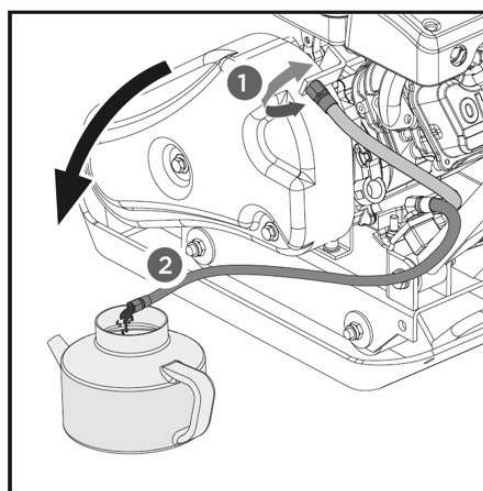

Hacer funcionar el motor con aceite sucio puede provocar un desgaste prematuro y fallos del motor. Cambiar el aceite con regularidad es extremadamente importante. La manguera flexible de vaciado de aceite está equipada para drenar el aceite en un recipiente adecuado.

6.2.10. EXCITADOR

El eje excéntrico contenido dentro de la carcasa del excitador es accionado a alta velocidad por un sistema de embrague y transmisión por correa. La rotación a alta velocidad de este eje provoca el rápido movimiento de elevación y golpe descendente de la máquina, así como le imprime un movimiento hacia adelante

7. UTILIZACIÓN DE LA MÁQUINA

7.1 PUESTA EN MARCHA

Llenado del aceite del cárter:

- Coloque la máquina en una superficie plana, horizontal y despejada.
- Desenrosque el tapón de llenado del aceite.

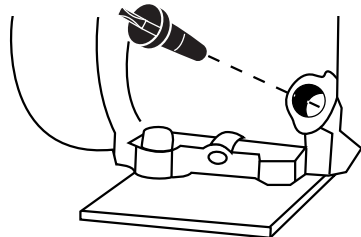

- Introduzca por el tubo de llenado 0,6l de aceite.
- Espere 1 minuto a que el aceite baje completamente al cárter del motor.
- Limpie la varilla del tapón del aceite con un trapo.
- Introduzca la varilla y enrosque el tapón del aceite.
- Desenrosque de nuevo el tapón y compruebe la marca que el aceite ha dejado en la varilla. La señal dejada por el aceite ha de estar entre las marcas de mínimo y máximo.
- Si la marca está por debajo del mínimo añada un poco más de aceite y vuelva a comprobar.
- Si la marca está por encima del máximo tendrá que quitar aceite del cárter. Para ello incline la máquina y deje salir un poco de aceite (ponga un recipiente en el extremo del tubo para evitar que el aceite se derrame por la máquina o el suelo).
- Añadir combustible en el depósito de gasolina.

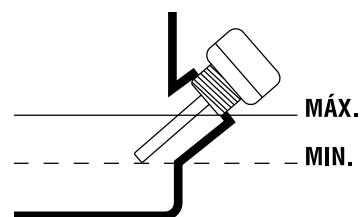

7.2. ARRANQUE DEL MOTOR

1. Mueva la palanca de la válvula de combustible a la posición ON.
2. Para arrancar un motor frío, coloque el estrangulador en la posición CLOSE.
Para volver a arrancar un motor caliente, deje la palanca del estrangulador en la posición OPEN.
3. Mueva la palanca del acelerador alejándola de la posición SLOW, aproximadamente 1/3 del recorrido hacia la posición FAST.
4. Coloque el interruptor del motor en la posición ON. Accione el arrancador.

7.3. FUNCIONAMIENTO:

No opere la placa sobre hormigón ni sobre superficies extremadamente duras, secas o compactadas. La placa saltará en lugar de vibrar y podría dañar tanto la placa como el motor.

1. Después de que el motor se caliente, tire de la palanca del acelerador para aumentar la velocidad del motor. La placa comenzará a vibrar y a desplazarse hacia adelante.
2. La compactadora de tierra de placa está diseñado para funcionar a una velocidad del motor (eje de toma de fuerza del motor) de 3600 rpm (normalmente considerada aceleración máxima). Hacer funcionar el motor a un régimen de rpm inferior provocará una disminución de la fuerza de compactación y una menor velocidad de avance. También generará vibraciones excesivas "fuera de sincronización", lo que dará como resultado una compactación deficiente, menor maniobrabilidad, desgaste excesivo de la máquina y molestias para

el operador.

3. Durante el funcionamiento, guíe la máquina, pero deje que la compactadora de tierra haga el trabajo. Presionar hacia abajo la empuñadura es innecesario y provoca desgaste de los amortiguadores.
4. En superficies niveladas, la compactadora de tierra se desplaza hacia adelante rápidamente. En superficies irregulares o con pendiente, puede ser necesaria una ligera presión hacia adelante sobre la empuñadura para ayudar al Compactadora de tierra a avanzar.
5. El número de pasadas necesarias para alcanzar el nivel de compactación deseado dependerá del tipo de suelo y de su contenido de humedad. La compactación máxima del suelo se ha alcanzado cuando se observa un retroceso excesivo.

Al utilizar un Compactadora de tierra sobre asfalto, se requiere un kit de rociador de agua para ayudar a evitar que la placa inferior se adhiera a la superficie caliente del asfalto.

Al utilizar la placa sobre adoquines, acople una almohadilla en la parte inferior de la placa para evitar astillamientos o el desgaste de la superficie de las piedras. Para este propósito está disponible como accesorio opcional una almohadilla especial de uretano.

Aunque es necesaria cierta cantidad de humedad en el suelo, un exceso de humedad puede hacer que las partículas del suelo se adhieran entre sí e impidan una buena compactación. Si el suelo está extremadamente húmedo, permita que se seque un poco antes de compactar.

Si el suelo está tan seco que se generan nubes de polvo durante el funcionamiento de la placa, se debe añadir algo de humedad al material del terreno para mejorar la compactación. Esto también reducirá el mantenimiento del filtro de aire.

7.4. PARADA DEL MOTOR

Para detener el motor en una emergencia, simplemente coloque el interruptor del motor en la posición OFF.

En condiciones normales, utilice el siguiente procedimiento:

1. Mueva la palanca del acelerador a la posición SLOW.
2. Deje el motor al ralentí durante uno o dos minutos.
3. Coloque el interruptor del motor en la posición OFF.
4. Coloque la palanca de la válvula de combustible en la posición OFF.

7.5. VELOCIDAD DE RALENTÍ

Coloque la palanca de control del acelerador en su posición "baja" para reducir el esfuerzo sobre el motor cuando no se esté realizando la compactación. Reducir la velocidad del motor al ralentí ayudará a prolongar la vida útil del motor, así como a ahorrar combustible y reducir el nivel de ruido de la máquina.

No mueva el control del estrangulador a la posición CLOSE para detener el motor. Podrían producirse explosiones en el escape o daños en el motor.

8. MANTENIMIENTO Y SERVICIO

El mantenimiento de su compactadora de tierra garantizará una larga vida útil de la máquina y de sus componentes.

MANTENIMIENTO PREVENTIVO

1. Apague el motor. El motor debe estar frío.
2. Mantenga la palanca del acelerador del motor en la posición SLOW, y retire el cable de la bujía de la bujía y asegúrelo.
3. Inspeccione el estado general de la compactadora de tierra de placa. Compruebe si hay tornillos sueltos, desalineación o agarrotamiento de las piezas móviles, piezas agrietadas o rotas, y cualquier otra condición que pueda afectar a su funcionamiento seguro.
4. Retire todos los residuos de la compactadora de tierra de placa con un cepillo suave, una aspiradora o aire comprimido. A continuación, utilice un aceite ligero de alta calidad para maquinaria para lubricar todas las piezas móviles.
5. Limpie la parte inferior de la base de la compactadora de tierra en cuanto comience a acumular suelo compactado. La unidad no puede realizar un buen trabajo si la superficie inferior no está lisa y limpia.
6. Vuelva a colocar el cable de la bujía.

Nunca utilice una hidrolavadora para limpiar su compactadora de tierra de placa. El agua puede penetrar en las zonas estrechas de la unidad y causar daños en los ejes, poleas, rodamientos o en el motor. El uso de hidrolavadoras reducirá la vida útil del equipo y disminuirá su capacidad de servicio.

COMPROBACIÓN DE LA(S) CORREA(S) EN V

Para asegurar una transmisión óptima de potencia desde el motor hasta el eje excéntrico, la(s) correa(s) en V debe(n) estar en buen estado y funcionar con la tensión adecuada.

1. Apague el motor. El motor debe estar frío.
2. Retire el protector de la correa para acceder a la(s) correa(s) en V.
3. Compruebe el estado de la(s) correa(s) en V. Si alguna correa está agrietada, deshilachada o vitrificada, debe sustituirse lo antes posible.
4. Verifique la tensión de la(s) correa(s) en V presionándolas en el centro. La deflexión normal en cada lado debe ser de 9 mm (3/8") a 13 mm (1/2") con una presión moderada del pulgar o del dedo.

En máquinas nuevas o después de instalar una correa nueva, compruebe la tensión de la correa después de las primeras 20 horas de funcionamiento. Posteriormente, verifique y ajuste la correa cada 50 horas.

TENSADO DE LA(S) CORREA(S) EN V

La tensión correcta de la correa es fundamental para un buen rendimiento.

Un ajuste adecuado garantizará una larga vida útil de la correa.

Una tensión excesiva o insuficiente provocará un fallo prematuro de la correa.

1. Afloje los 4 pernos de montaje del motor (no los retire) solo lo suficiente para poder mover el motor hacia adelante.

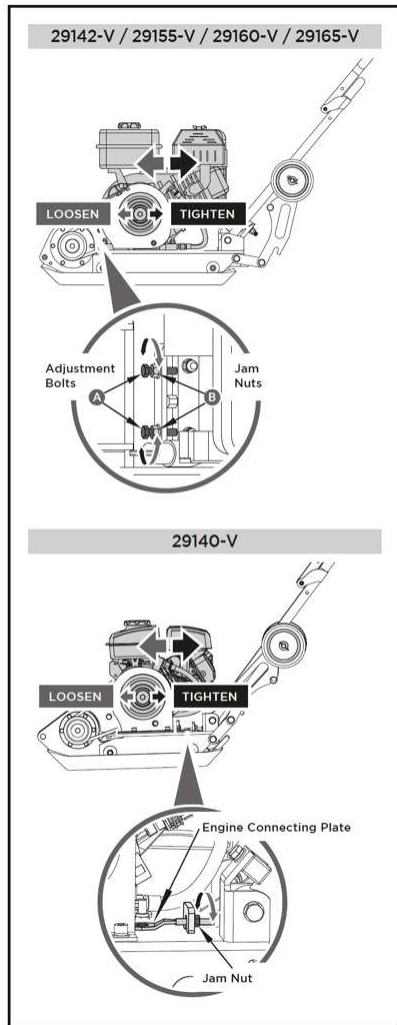

2. Afloje las contratuercas B, dejando suficiente espacio entre la tuerca y el soporte.

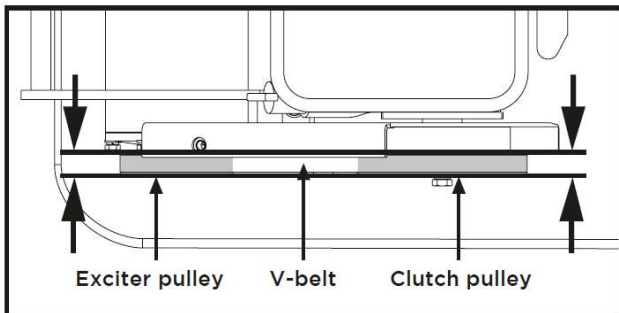

3. Empuje el motor hacia la parte trasera de la placa girando los pernos de ajuste A para eliminar cualquier holgura en la(s) correa(s) en V. Al ajustar la(s) correa(s), asegúrese de que la polea del embrague esté alineada con la polea del excitador.

4. Cuando la tensión de la(s) correa(s) en V sea correcta, apriete las contratuercas B contra el soporte.

5. Apriete los pernos de montaje del motor.

6. Vuelva a colocar el protector de la correa.

Si los pernos de ajuste ya no tienen más recorrido de ajuste, es posible que sea necesario sustituir la(s) correa(s).

SUSTITUCIÓN DE LA(S) CORREA(S) EN V

1. Afloje los 4 pernos de montaje del motor (no los retire), solo lo suficiente para poder mover el motor hacia adelante.
2. Afloje las contratuercas B y los pernos A que se muestran en la figura anterior. Ambas correas en V deben sustituirse al mismo tiempo, ya que se desgastan de manera uniforme durante el uso normal. Trabaje con una correa a la vez. (Para el modelo n.º 29240-V, solo hay una correa).
3. Deslice el motor hacia la parte delantera de la placa y retire la(s) correa(s) en V usada(s) de la polea del volante, colocando la(s) correa(s) nueva(s) en su lugar.
4. Coloque la(s) correa(s) en V sobre la polea del motor.

- Desplace el motor nuevamente hacia atrás. Al ajustar la(s) correa(s), asegúrese de que la polea del embrague esté alineada con la polea del excitador.
- Cuando la tensión de la(s) correa(s) en V sea correcta, apriete las contratuercas B y los pernos de montaje del motor.
- Vuelva a colocar el protector de la correa.

Al retirar o instalar la(s) correa(s) de transmisión, tenga cuidado de no atraparse los dedos entre la correa y la polea.

LUBRICACIÓN DEL EXCITADOR

La carcasa del excitador viene prelubricada con aceite para engranajes automotrices API GL-4 80W-90 o 75W-90. Cambie el aceite por uno de grado equivalente después de 200 horas de funcionamiento.

- Deje que el excitador se enfríe antes de cambiar el aceite del excitador.

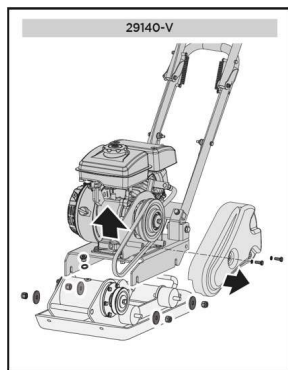
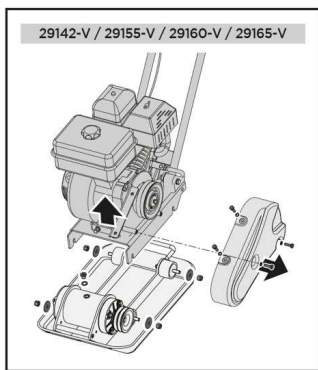

- Retire el protector de la correa y la(s) correa(s) en V.
- Retire los pernos que sujetan la plataforma a la carcasa.
- Levante toda la plataforma junto con el motor de la carcasa.

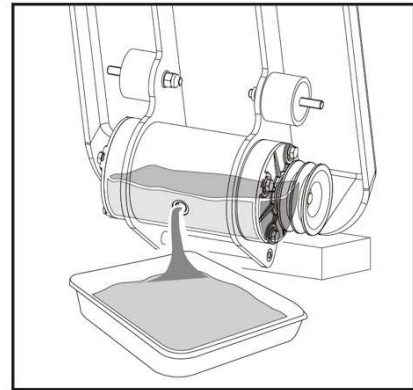

- Retire el tapón roscado de la parte superior de la carcasa del excitador. Incline la carcasa boca abajo para que el aceite se drene del excitador. Examine el aceite en busca de virutas metálicas como medida preventiva ante posibles problemas futuros.

- Devuelva la carcasa de la placa a la posición vertical.

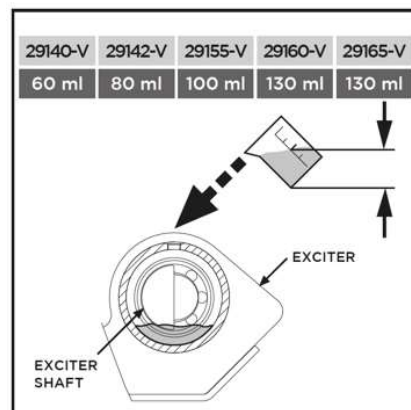

- Llene la carcasa del excitador con aceite para el excitador.

No sobrellene: un llenado excesivo puede provocar temperaturas excesivas en el excitador.

- Aplique sellador de roscas al tapón y vuelva a instalarlo en la parte superior de la carcasa del excitador.
- Vuelva a instalar la plataforma, la(s) correa(s) en V y el protector de la correa.

9. DETECCIÓN E IDENTIFICACIÓN DE FALLOS

Si la máquina no arranca, chequee la compresión del motor y la chispa de la bujía. Dependiendo de los síntomas le enumeramos aquí una serie de causas probables y soluciones:

PROBLEMA	CAUSA	SOLUCION
El motor no arranca	<ol style="list-style-type: none"> 1. Cable de la bujía desconectado. 2. Sin combustible o combustible deteriorado. 3. La palanca del control del acelerador no está en la posición correcta de arranque. 4. El estrangulador no está en la posición **ON**. 5. Línea de combustible obstruida. 6. Bujía sucia o defectuosa. 7. El motor está inundado. 	<ol style="list-style-type: none"> 1. Conecte firmemente el cable de la bujía a la bujía. 2. Llene con gasolina limpia y fresca. 3. Coloque la palanca del control del acelerador en la posición de arranque. 4. Para un arranque en frío, el acelerador debe estar en la posición de estrangulador (choke). 5. Limpie la línea de combustible. 6. Limpie, ajuste la separación o sustituya la bujía. 7. Espere unos minutos antes de volver a arrancar, pero no cebe el motor.
El motor funciona de manera irregular.	<ol style="list-style-type: none"> 1. Cable de la bujía flojo. 2. La unidad funciona con el estrangulador (CHOKE) activado. 3. Línea de combustible obstruida o combustible deteriorado. 4. Respiradero obstruido. 5. Agua o suciedad en el sistema de combustible. 6. Filtro de aire sucio. 	<ol style="list-style-type: none"> 1. Conecte y apriete el cable de la bujía. 2. Coloque la palanca del estrangulador en **OFF**. 3. Limpie la línea de combustible. Llene el depósito con gasolina limpia y fresca. 4. Desobstruya el respiradero. 5. Drene el depósito de combustible. Vuelva a llenarlo con combustible fresco. 6. Limpie o sustituya el filtro de aire.
El motor se sobrecalienta.	<ol style="list-style-type: none"> 1. Nivel de aceite del motor bajo. 2. Filtro de aire sucio. 3. Flujo de aire restringido. 	<ol style="list-style-type: none"> 1. Llene el cárter con el aceite adecuado. 2. Limpie el filtro de aire. 3. Retire la carcasa del ventilador y límpiela.
El motor no se detiene cuando el control del acelerador se coloca en la posición de parada, o la velocidad del motor no aumenta correctamente cuando se ajusta el control del acelerador.	Residuos que interfieren con el varillaje del acelerador	Limpie la suciedad y los residuos.
La compactadora de tierra es difícil de controlar durante la compactación (la máquina salta o se desplaza bruscamente hacia adelante).	Velocidad del motor demasiado alta sobre terreno duro.	Coloque la palanca del acelerador a una velocidad más baja.

10. TRANSPORTE

Nunca levante o transporte la máquina mientras el motor está en marcha. Apague también el motor siempre que se desplace entre diferentes zonas de trabajo.

Espere 5 minutos una vez apagada la máquina para que esta se enfríe antes de guardar la máquina o transportarla. El tubo de escape de la máquina continuará caliente después de apagar el motor.

Para transportar la máquina presione la palanca del embrague hacia abajo y empuje la máquina

Si tiene que elevar la máquina compruebe en las características técnicas el peso de la máquina antes de elevarla para asegurar que es un peso que usted puede soportar.

Si va a transportar la máquina en un vehículo asegúrela firmemente para evitar que se deslice o vuelque.

11. ALMACENAMIENTO

Espere 5 minutos una vez apagada la máquina para que esta se enfríe antes de guardar la máquina o transportarla. El tubo de escape de la máquina continuará caliente después de apagar el motor. No almacene la máquina jamás en lugares próximos a materiales inflamables (hierba seca, madera...), de gas o combustibles.

Almacene esta herramienta en un lugar no accesible a los niños y seguro de manera que no ponga en peligro a ninguna persona y que sea seco, limpio y a una temperatura entre 0°C y 45°C.

Antes de almacenar la máquina siga los puntos del capítulo de mantenimiento.

Si va a almacenar la máquina en un lugar cerrado vacíe el combustible ya que los vapores podrían entrar en contacto con una llama o cuerpo caliente e inflamarse. Si el tanque de combustible tiene que ser vaciado esto debe hacerse al aire libre y siguiendo la normativa de reciclaje.

Para reducir el riesgo de incendio, mantenga el motor, el silenciador y el tanque de gasolina limpios eliminando los restos de material cortado, aceite y grasa.

12. INFORMACIÓN SOBRE LA DESTRUCCIÓN DEL EQUIPO/ RECICLADO

Proteja el medio ambiente. Recicle el aceite usado por esta máquina llevándolo a un centro de reciclado. No vierta el aceite usado en desagües, tierra, ríos, lagos o mares.

Deshágase de su aparato de manera ecológica. No debemos deshacernos de las máquinas junto con la basura doméstica. Sus componentes de plástico y de metal pueden clasificarse en función de su naturaleza y reciclarse.



Los materiales utilizados para embalar esta máquina son reciclables. Por favor, no tire los embalajes a la basura doméstica. Tire estos embalajes en un punto oficial de recogida de residuos.



13. CONDICIONES DE GARANTÍA

13.1. PERIODO DE GARANTÍA

- El periodo de garantía según el Real Decreto Legislativo 1/2007 en los términos descritos a continuación es de 3 años a partir de la fecha de compra.

13.2. EXCLUSIONES

La garantía Garland no cubre:

- Desgaste natural por uso.
- Mal uso, negligencia, operación descuidada o falta de mantenimiento.
- Defectos causados por un uso incorrecto, daños provocados debido a manipulaciones realizadas a través de personal no autorizado por Garland o uso de recambios no originales.

13.3. TERRITORIO

- La garantía Garland asegura cobertura de servicio en todo el territorio nacional.

13.4. EN CASO DE INCIDENCIA

- La garantía debe ir correctamente cumplimentada con todos los datos solicitados, y acompañada por la factura.

¡ATENCIÓN! 

PARA ASEGURAR UN FUNCIONAMIENTO Y
UNA SEGURIDAD MÁXIMA, LE ROGAMOS
LEA EL LIBRO DE INSTRUCCIONES
DETENIDAMENTE ANTES DE USAR.

DECLARACIÓN DE CONFORMIDAD (CE)

El abajo firmante, Carlos Carballal, autorizado por McLand S.L., con dirección C/ La Fragua 22, 28933, Móstoles, España, declara que las máquinas Marca Garland modelos COMPAC 511WQG-V26 / COMPAC 713WQG-V26 con números de serie del año 2026 en adelante (el año de fabricación se indica claramente en la placa de identificación de la máquina seguido del número de serie) y cuya descripción y función es "Máquina destinada a la compactación de suelos mediante la vibración de una placa base metálica accionada por un motor de combustión", cumplen con todos los requerimientos de la Directiva 2006/42/CE del Parlamento Europeo y del Consejo de 17 de mayo de 2006 relativa a las máquinas y por la que se modifica la Directiva 95/16/CE .

Estas máquinas también cumplen los requerimientos de las siguientes directivas comunitarias:

- DIRECTIVA 2014/30/UE DEL PARLAMENTO EUROPEO Y DEL CONSEJO de 26 de febrero de 2014 sobre la armonización de las legislaciones de los Estados miembros en materia de compatibilidad electromagnética (refundición).
- DIRECTIVA 2000/14/CE del Parlamento Europeo y del Consejo, de 8 de mayo de 2000, relativa a la aproximación de las legislaciones de los Estados miembros sobre emisiones sonoras en el entorno debidas a las máquinas de uso al aire libre .
- REGLAMENTO (UE) 2016/1628 DEL PARLAMENTO EUROPEO Y DEL CONSEJO de 14 de septiembre de 2016 sobre los requisitos relativos a los límites de emisiones de gases y partículas contaminantes y a la homologación de tipo para los motores de combustión interna que se instalen en las máquinas móviles no de carretera, por el que se modifican los Reglamentos (UE) n.o 1024/2012 y (UE) n.o 167/2013, y por el que se modifica y deroga la Directiva 97/68/CE.

	COMPAC 511 WQG	COMPAC 713 WQG
Potencia máxima (kW)	4,1	4,1
Nivel de potencia acústica medido dB(A)	103	100
Nivel de potencia acústica garantizado dB(A)	106	106



Carlos Carballal
Director de producto
Móstoles 09/02/2026

INDEX

1. Introduction	26
2. Safety rules and precautions	27
3. Warning icons	33
4. Symbols on the machine	34
5. Machine description	35
6. Start-up instructions	37
7. Operation of the machine	40
8. Maintenance and service	42
9. Troubleshooting	45
10. Transport	46
11. Storage	46
12. Information on equipment disposal/recycling	46
13. Warranty conditions	47
EC Declaration of Conformity	48

1. INTRODUCTION

Thank you for choosing this Garland machine. We are confident that you will appreciate the quality and performance of this machine, which will make your work easier for a long time. Please remember that this machine has an extensive and professional technical service network available for maintenance, troubleshooting, and the purchase of spare parts and/or accessories.



Warning! Read all safety warnings and all instructions. Failure to follow the warnings and instructions listed below may result in fire and/or serious injury. Before using this machine, carefully read the information in this manual regarding safe and correct start-up procedures.

Use this machine only for its intended purpose. Do not use this trolley for purposes other than those specified. Using this machine for operations different from those intended may lead to dangerous situations.

 To avoid incorrect handling of this machine, read all the instructions in this manual before using it for the first time. All the information included in this manual is relevant to your personal safety and that of people, animals, and property around you. If you have any questions about the information in this manual, consult a professional or contact the point of sale where you purchased this machine.

 Keep all warnings and instructions for future reference. If you sell this machine in the future, remember to provide this manual to the new owner.

MANUAL ORIGINAL

Ref.:29142UK00M113_40_55_60_65

PUBLICATION DATE: 09/02/2026
REVISION DATE: 09/02/2025

The expression “Switch in Open position” means that the switch is off, and “Switch in Closed position” means that the switch is on.

Remember that the machine operator is responsible for any hazards or accidents caused to other people or property. The manufacturer shall under no circumstances be held liable for damage caused by improper or incorrect use of this machine.

2. SAFETY RULES AND PRECAUTIONS

 To avoid incorrect handling of this machine, read all the instructions in this manual before using it for the first time. All the information included in this manual is relevant to your personal safety and that of people, animals, and property around you. If you have any questions regarding the information in this manual, consult a professional or contact the point of sale where you purchased this machine.

The following list of hazards and precautions includes the most likely situations that may occur during the use of this machine. If you encounter a situation not described in this manual, use common sense to operate the machine in the safest possible way or, if you identify a risk, do not use the machine.

2.1. USERS

This machine has been designed to be operated by adults who have read and understood these instructions. This machine must not be used by persons (including children) with reduced physical, sensory, or mental capabilities, or with a lack of experience or knowledge.

 Warning! Do not allow minors to use this machine.

 Warning! Do not allow anyone who does not understand these instructions to use this machine.

Before using this machine, become familiar with it and make sure you know exactly where all the controls and safety devices are and how it should be operated. If you are an inexperienced user, we recommend carrying out minimal practice by performing simple tasks and, if possible, under the supervision of an experienced person.

 Warning! Only lend this machine to people who are familiar with this type of equipment and know how to use it. Always provide the instruction manual with the machine so that the user can read and understand it carefully.

This machine is dangerous in the hands of untrained users.

2.2. PERSONAL SAFETY

Stay alert, watch what you are doing, and use common sense when operating this machine.

Avoid inhaling exhaust gases. This machine produces hazardous gases such as carbon monoxide, which can cause dizziness, fainting, or death.

Do not use this machine when you are tired or under the influence of drugs, alcohol, or medication. A moment of distraction while operating this machine may result in serious personal injury.

Do not use this machine if any of its components are damaged.

Never use the machine with defective guards or without safety devices.

Do not modify the machine controls or the engine speed settings.



Remove all keys and hand tools from the machine and the work area before starting it. A key or tool left near the machine may be struck by a moving part and be thrown, causing personal injury.

Do not overreach. Keep your feet firmly on the ground and maintain your balance at all times. Do not use this machine on slopes steeper than 12°. Use caution when working or moving with the machine on slopes. Take special care when changing direction on a slope.

Hold the machine with both hands on the handlebar and always keep your body positioned behind it.

Keep all parts of your body away from moving parts while the machine is operating. Before starting the machine, make sure the gear lever is in neutral (N) and the clutch lever is disengaged. Be aware that the machine may unexpectedly bounce upward or jump forward if it strikes buried obstacles such as large rocks or roots.

If you are an inexperienced user, we recommend practicing on a flat surface.

If the machine vibrates abnormally, stop the engine, inspect the machine to find the possible cause, and repair it. If you cannot identify the reason, take the machine to your technical service center.



Do not touch the exhaust while the engine is running or immediately after stopping it.

The exhaust reaches high temperatures during engine operation and remains hot for several minutes after the engine is stopped.

Do not leave this machine running unattended. If you must leave the machine unattended, switch off the engine, wait until the cutting tool stops, and disconnect the spark plug wire.

Store idle tools out of the reach of children.

2.2.1. WORK CLOTHING

Dress properly. Do not wear loose clothing or jewelry. Keep your hair, clothing, and gloves away from moving parts. Loose clothing, jewelry, or long hair can be caught in moving parts.

Use this machine with appropriate footwear. Never operate this machine barefoot or wearing sandals.



When using this machine, wear the following safety equipment:

- Hearing and eye protection



- Non-slip safety boots

- Long trousers

The use of additional protective clothing and equipment will reduce the risk of personal injury.



The noise produced by this machine may damage your hearing. Use hearing protection. If you work regularly with this machine, visit your doctor periodically to check your hearing ability.

Warning! When working with hearing protection, you must pay more attention to visual signals, as auditory signals will be less noticeable.

You should carry with you:

- Tools.
- A mobile phone (to use in case of emergency)

 2.2.2 RISKS FROM MECHANICAL VIBRATIONS (HAV)

The use of this machine exposes the operator to high vibration levels that may cause “white finger” disease (Raynaud’s phenomenon) or neurological and musculoskeletal disorders. This condition reduces the sense of touch, affects temperature regulation, and causes numbness or burning sensations, potentially leading to irreversible damage to blood circulation and nerves in the hands.

1. Emission Data and Exposure Times

The emission levels and the maximum recommended operating times are:

Modelo	COMPAC 511 WQG	COMPAC 713 WQG
Vibration level (m/s ²)	10,8 ms ⁻²	12, ms ⁻²
Maximum continuous operating time per operator	26 minutes	19 minutes
Rest time between intervals per operator	20 minutes	20 minutes
Maximum cumulative daily usage limit per operator	1h 43min	1h 17min

2. Preventive and Protective Measures

To reduce the risk of injury, both the operator and the safety manager must follow these recommendations:

- Use of PPE: Always wear anti-vibration gloves certified according to ISO 10819. Keep your hands warm and dry, as cold causes blood vessels to constrict and increases the risk.
- Grip Technique: Hold the machine by the handles using the minimum force necessary to guide it safely. Do not grip the handlebar too tightly or try to force the machine forward; allow the plate’s own vibration to produce the movement.
- Work Organization: Take frequent breaks (at least 10 minutes for every 20 minutes of use). Operator rotation is recommended to ensure that the daily exposure limits indicated in the table above are never exceeded.
- Equipment Maintenance: Ensure that the vibration-damping elements (silent blocks) of the handle and engine are in perfect condition. Hardened or cracked dampers significantly increase vibration levels.
- Health Monitoring: If you experience tingling, numbness, loss of color in the fingers, or pain, stop the activity immediately and consult your doctor or occupational health and safety service.

2.3. WORK AREA SAFETY

Do not operate this machine in explosive atmospheres or in the presence of flammable liquids, gases, or dust.

Never start this machine in enclosed areas such as rooms or garages. This machine emits hazardous exhaust gases that can accumulate, making the air toxic and harmful to the health of people, animals, and plants inside the area.

Do not start the machine in a room or enclosed space. Exhaust gases and fuel vapors contain carbon monoxide and hazardous chemical substances. If a buildup of gases occurs due to insufficient ventilation, remove from the work area anything that may obstruct the flow of clean air to improve ventilation. Do not resume work in the area until it has been properly ventilated and you are certain that ventilation is sufficient to prevent the accumulation from occurring again.

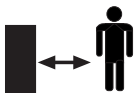

The area within a radius of 15 meters around the machine must be considered a risk zone where no one should enter while the machine is operating (Safety zone). When necessary, use ropes and warning signs to mark the safety zone.



Keep children and bystanders away while operating this machine. Distractions may cause you to lose control. Ensure that no children, people, or animals enter your work area.

When the work must be carried out simultaneously by two or more people, always check the presence and location of others in order to maintain sufficient distance between each person to ensure safety.

Do not use this machine at night, in fog, or in conditions of reduced visibility that prevent you from clearly seeing the work area.

Keep the work area clean and well lit. Use this machine only in daylight or with adequate artificial lighting. Cluttered and dark areas lead to accidents. Inspect and remove any objects that may cause damage to you or to the machine.

Do not use this machine in areas where underground wiring or pipes may be present. Inspect the work area and remove all stones, wood, cables, and foreign objects that could be thrown by the cutting tool.

2.4. FUEL SAFETY



IMPORTANT: The fuel used for this machine is highly flammable. If the fuel or the machine catches fire, extinguish the fire using a dry powder fire extinguisher.

Gasoline and oil are hazardous. Avoid contact of gasoline or oil with skin and eyes. Do not inhale or ingest them. In case of ingestion of fuel and/or oil, seek medical attention immediately. If fuel or oil comes into contact with your skin, wash thoroughly with plenty of soap and water as soon as possible. If your eyes or skin remain irritated afterward, consult a doctor immediately.



Do not refuel in enclosed or poorly ventilated areas. Fuel and oil vapors contain hazardous chemical substances. If a buildup of gases occurs due to insufficient ventilation, remove anything that obstructs the flow of clean air to improve ventilation. Do not return to the area until it has been properly ventilated and you are certain that ventilation is sufficient to prevent the accumulation from occurring again.



Gasoline and oil are extremely flammable and explosive under certain conditions. Do not smoke or bring flames, sparks, or heat sources near the machine. Do not smoke while transporting fuel, refilling the tank, or operating the machine.

Do not refuel in places where flames, sparks, or intense heat sources are present. Always refill the tank in well-ventilated areas and with the engine stopped. Do not overfill the fuel tank. In case of a fuel leak, make sure to eliminate the leak completely before starting the machine. Move the machine away from the spill area and avoid any source of ignition until the vapors have dissipated.

Add fuel before starting the machine.

Never remove the fuel tank cap while the engine is running or when the machine is hot.

Do not refuel in enclosed or poorly ventilated areas or near flames.

Make sure the fuel cap is properly closed while using the machine. Ensure the fuel cap is securely tightened after refueling. Always store fuel in approved containers that comply with European regulations.

Do not use fuel that has been stored for more than 2 months. Fuel stored for too long will make the

machine harder to start and will result in poor engine performance. If fuel has remained in the machine's tank for more than two months, remove it and replace it with fresh fuel in good condition.

2.5. USE AND CARE OF THE MACHINE

 Use this machine only for its intended purpose. Do not use this soil compactor for purposes other than those specified. Using this machine for operations other than those intended may result in dangerous situations.

Use this machine, accessories, tools, etc., in accordance with these instructions and in the manner intended, taking into account the working conditions and the work to be performed. Using this machine for applications other than those intended may lead to hazardous situations.

Check that all safety elements are installed and in good condition.

Remember that the machine operator is responsible for any hazards and accidents caused to other people or property. The manufacturer shall under no circumstances be held liable for damage caused by improper or incorrect use of this machine.

Do not overload the machine's capacity. Operate at a safe speed, adjusting it to the slope of the terrain, surface conditions, and the weight of the load.



Do not force this machine. Use this machine for the correct application. Using the right machine for the type of work to be performed will allow you to work better and more safely.

Do not use this machine if the switch does not change between the “closed” and “open” positions. Any machine that cannot be controlled with the switch is dangerous and must be repaired.

Do not accelerate suddenly, turn sharply, or stop abruptly.

Do not use the soil compactor on steep slopes where you cannot guarantee your safety. When working on slopes, reduce your working speed and ensure you maintain good stability.

Maintain this machine. Check that moving parts are not misaligned or jammed, that there are no broken parts, and that there are no other conditions that may affect the operation of this machine. If the machine is damaged, have it repaired before use. Many accidents are caused by poorly maintained machines.

Keep the handles of this machine dry and clean. Greasy or oily handles are slippery and may cause loss of control.

Turn off the machine and disconnect the spark plug before making any adjustments such as refueling, changing accessories, cleaning, transporting, or storing this machine. Such preventive safety measures reduce the risk of accidental starting.

If the machine begins to vibrate abnormally, switch it off and inspect it to find the cause. If you cannot identify the reason, take the machine to a technical service center. Vibrations are always an indication of a problem with the machine.

Stop the engine whenever you leave the machine.

Reduce the engine speed before stopping the engine. If the engine is equipped with a fuel shut-off valve, close the fuel supply once the engine has stopped.

Do not tilt the machine while the engine is running.

2.6. SERVICE

Have your machine periodically serviced by a qualified repair service using only identical replacement parts. This will ensure that the safety of this machine is maintained.

3. WARNING ICONS

The warning labels provide information necessary for the operation of the machine.



Warning! Danger!



Read this manual carefully before starting the machine.



Wear non-slip safety boots.



Wear hearing and eye protection.

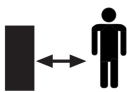

Keep people away from the work area.



Do not operate on slopes steeper than 12° or load at the ends while in a tilted position.



Danger, deadly gases! Do not use this machine in enclosed or poorly ventilated areas.



Warning! Before carrying out maintenance or repair work on the machine, switch it off and disconnect the spark plug.



Do not stand in front of the machine while it is running; risk of injury.



Do not smoke or bring flames near the fuel or the machine.

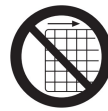

Do not remove or tamper with the protective and safety devices.



Hot surface! Risk of burns.



Check that there are no fuel leaks.



Always check the crankcase oil level before starting. Capacity: 0.6 liters. Multigrade oil 10W-40.



Complies with EC directives.



Guaranteed sound power level Lwa, dB(A).

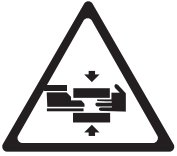

Keep your feet and hands away from the hopper support when raising or lowering it.



An uneven surface could cause the machine to tip over.

4. SYMBOLS ON THE MACHINE

To ensure safe use and maintenance of the machine, the following symbols are provided:



Fuel valve.
OFF: Closed
ON: Open



Choke lever.
CHOKE: Closed
RUN: Open

Throttle positions:



Turtle = Minimum
Rabbit = Maximum

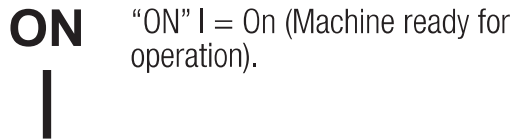

“ON” I = On (Machine ready for operation).



“OFF” 0 = Off (Machine cannot operate).



Hot surface! Risk of burns.

5. MACHINE DESCRIPTION

5.1. OPERATING CONDITIONS

 Use this machine only for its intended purpose. Do not use this soil compactor for purposes other than those specified. Using this machine for operations other than those intended may result in hazardous situations. Remember that the machine operator is responsible for any hazards and accidents caused to other people or property. The manufacturer shall under no circumstances be held liable for damage caused by improper or incorrect use of this machine.

5.2. DETAILED PRODUCT DESCRIPTION

1. Throttle control
2. Handle
3. Air filter
4. Fuel tank
5. Exciter
6. Base plate
7. Belt guard
8. Oil drain hose
9. Muffler

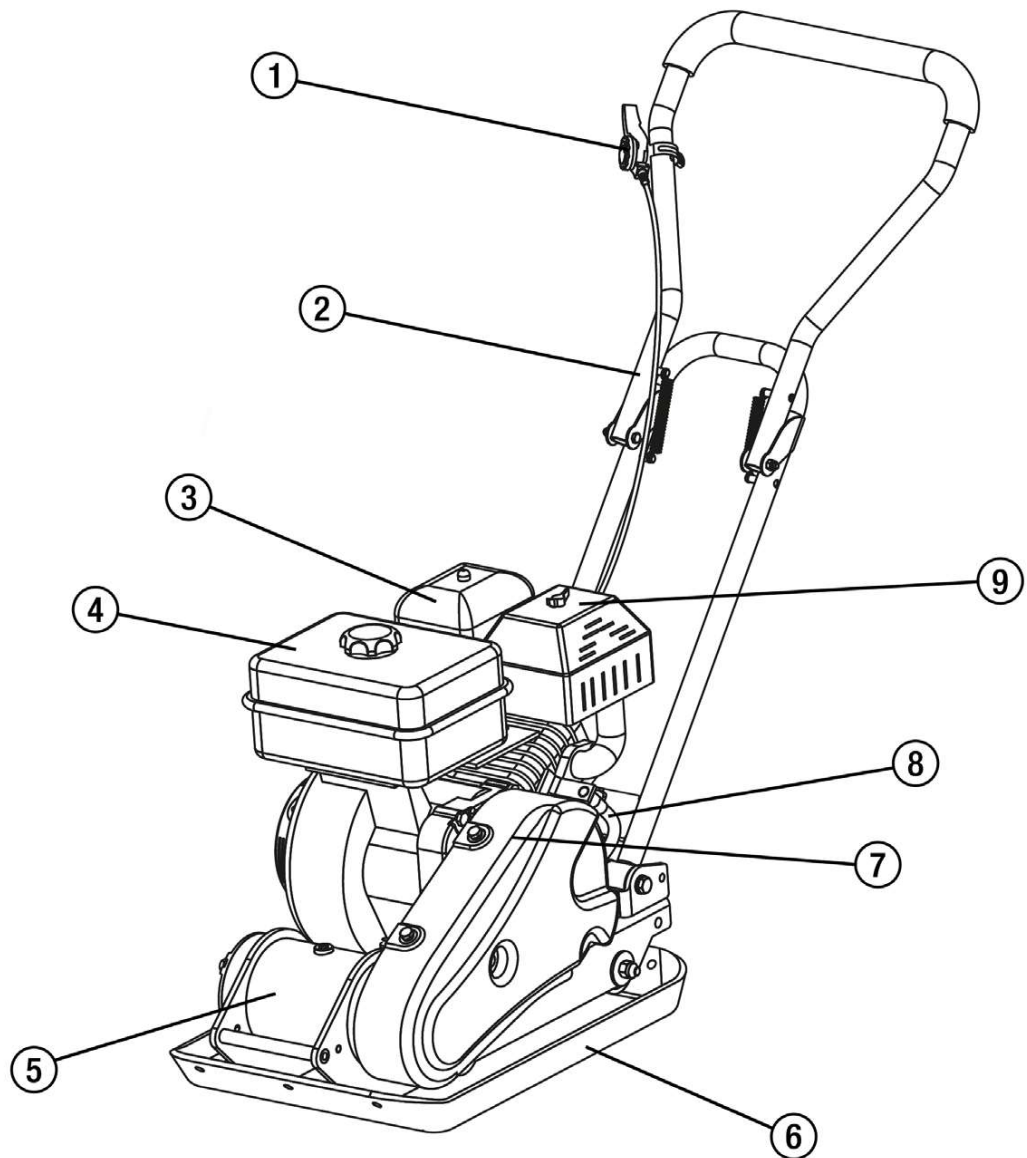

The images and illustrations shown in this manual are for reference only and may not correspond to the actual product.

5.3. TECHNICAL SPECIFICATIONS

Description	Soil compactor	
Brand	Garland	
Model	COMPAC 511 WQG	COMPAC 713 WQG
Engine	4 stroke, OHV, 1 Cil.	4 stroke, OHV, Cil.
Euro V	yes	yes
Wheels	yes	yes
Power (kW)	4,1	4,1
Displacement (cm ³)	196	196
Centrifugal force (N)	11000	13000
Forward speed (km/h)	0,85	1,44
Plate size	530 x 370 mm	540 x 420 mm
Compaction depth (cm)	25	30
Travel speed (m/min)	25	15
Vibration level (m/s ²) (HAV)	10,8	12,5
Measured sound pressure level dB(A)	82,6	79,7
Average sound power level LwA (dB(A)) (K = 2.51)	90,4	91,2
Guaranteed sound power level Lw (dB(A))	106	106
Weight (kg)	61	86

Las características técnicas pueden ser modificadas sin preaviso.

6. START-UP INSTRUCTIONS

6.1. UNPACKING AND PARTS LIST

This machine includes the following items, which you will find inside the box:

- Soil compactor frame and transmission
- Handlebar
- Folding wheel kit
- Paving pad
- Mounting plate
- Operator's manual
- Hardware bag

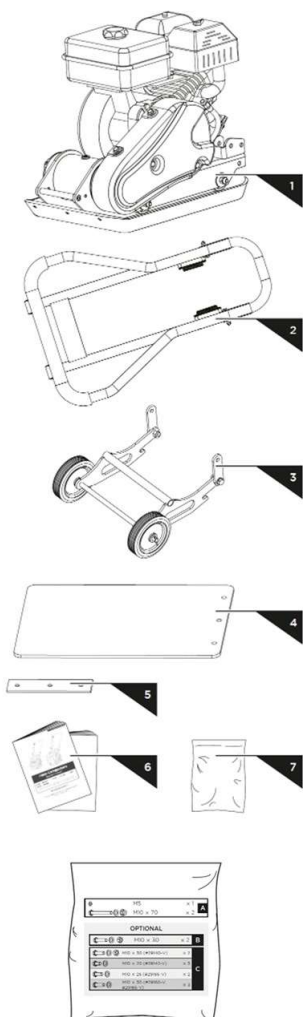

Carefully inspect the product to ensure that there are no damaged items. If you find any damaged parts or missing components, do not use the machine until the defect has been repaired or all parts have been replaced. Using the machine with defective parts or without all its components may result in serious personal injury.

6.2. ASSEMBLY

By following the assembly instructions below, you will be able to assemble the plate soil compactor in just a few minutes.

Unfold the handle as shown:

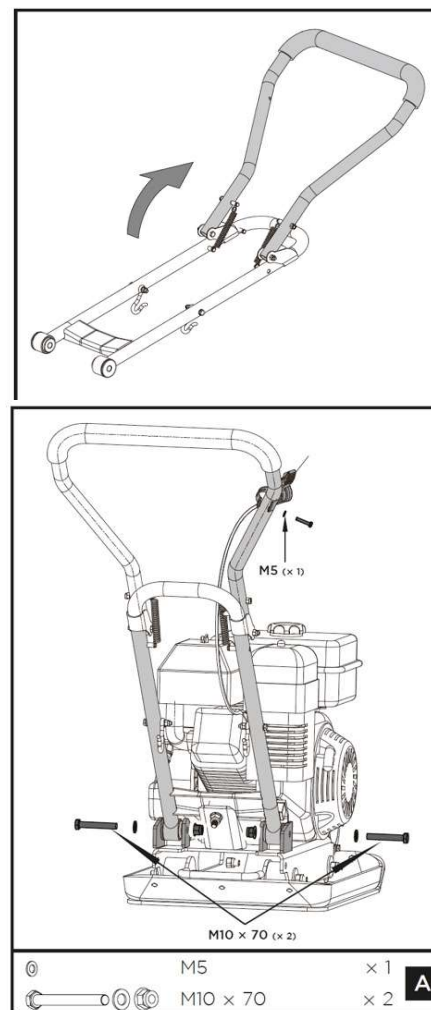

1. Assemble the handle as shown. Fit the ends of the handle into the slots provided on the engine platform. Place the M10 flat washers, followed by the M10x70 hex bolts from the outside, and tighten with the M10 lock nuts from the inside.
2. Remove the 5x35 bolt from the throttle control. Attach the throttle control to the upper handle using a 5 flat washer and the 5x35 bolt that was just removed. Secure the throttle control cable with cable ties.

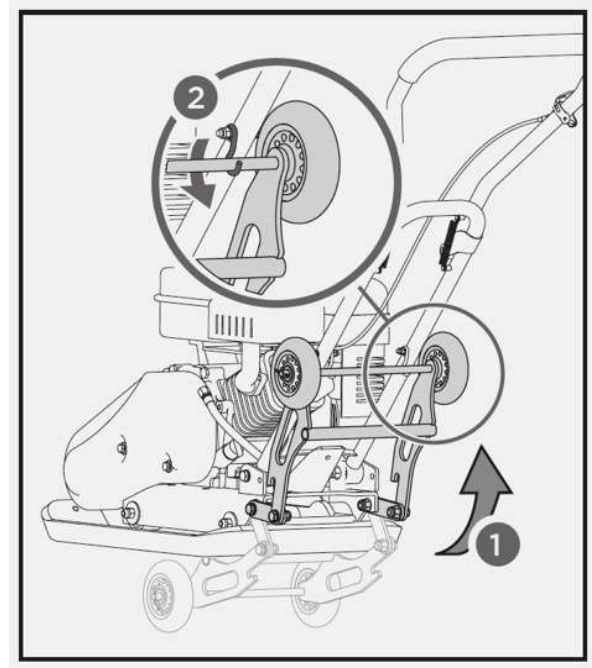

6.2.1 FOLDING WHEEL KIT

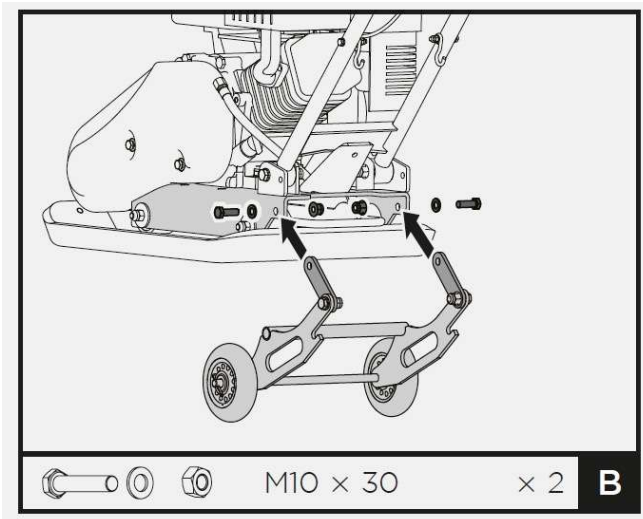

Align the holes of the mounting plates with those of the engine platform. Insert the M10x30 bolts through the holes from one side and then place the M10 lock nuts on the other side. Tighten securely.

Before compacting, fold the wheel kit as shown.

6.2.2. PAVING PAD KIT

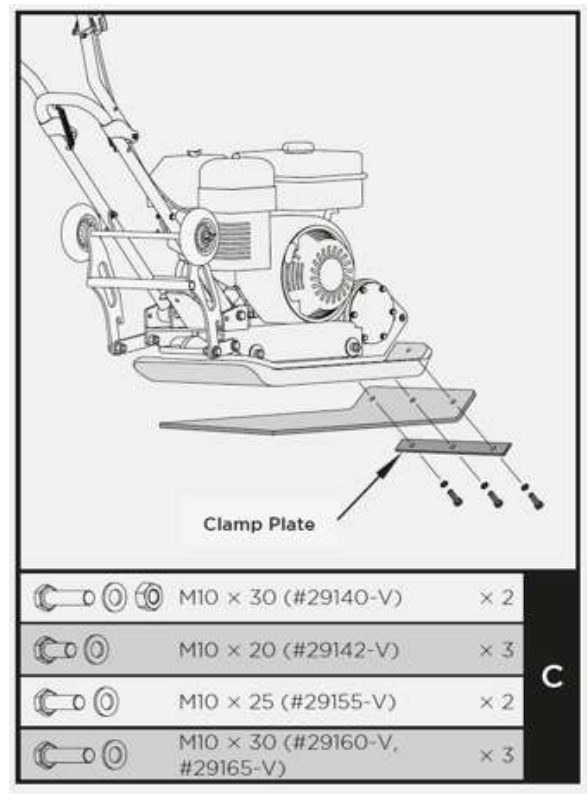

Attach the paving pad to the base plate as shown. Align the holes of the base plate, the paving pad, and the retaining plates, and secure them with bolts and lock washers.

6.2.3. ENGINE OIL

⚠ WARNING! THE OIL HAS BEEN DRAINED FOR TRANSPORT

Failure to fill the engine crankcase with oil before starting will cause permanent damage and will void the engine warranty.

This engine uses high-quality 4-stroke engine oil with a viscosity of 10W-40. The engine crankcase capacity is 0.6 L. Use Garland 4T oil, 0.6 liters (ref.: 7100000006, not included with the machine).

6.2.4. Fuel valve control

The fuel valve opens and closes the passage between the fuel tank and the carburetor. The valve lever must be in the ON position for the engine to run. When the engine is not in use, leave the fuel valve lever in the OFF position to prevent carburetor flooding and reduce the possibility of fuel leaks.

6.2.5. Throttle control

The throttle lever controls the engine speed. Moving the throttle lever makes the engine run faster or slower.

6.2.6. Engine switch

The engine switch turns the ignition system on and off. The engine switch must be in the ON position for the engine to run. Turning the engine switch to the OFF position stops the engine.

6.2.7. CHOKE LEVER

The choke lever opens and closes the choke valve in the carburetor. The closed position enriches the fuel mixture for starting a cold engine. The open position provides the correct fuel mixture for operation after starting and for restarting a warm engine. Some engine applications use a remotely mounted choke control instead of a choke lever mounted on the engine.

6.2.8. Recoil starter handle

Pulling the starter handle operates the recoil starting system to crank the engine.

6.2.9. OIL DRAIN HOSE

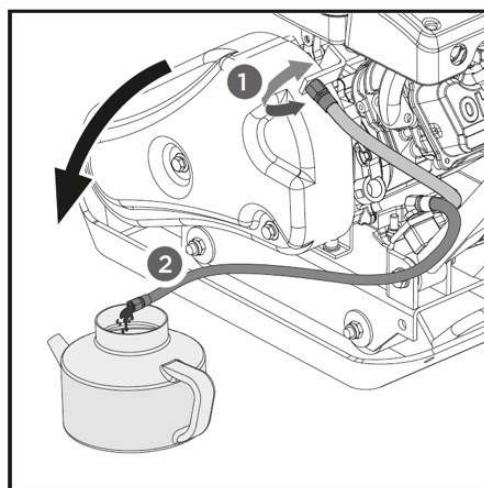

Operating the engine with dirty oil may cause premature wear and engine failure. Changing the oil regularly is extremely important. The flexible oil drain hose is provided to drain the oil into a suitable container.

6.2.10. EXCITER

The eccentric shaft housed inside the exciter casing is driven at high speed by a clutch and belt transmission system. The high-speed rotation of this shaft produces the rapid lifting and downward striking motion of the machine, as well as its forward movement.

7. USE OF THE MACHINE

7.1 START-UP

Filling the crankcase with oil:

- Place the machine on a flat, level, and clear surface.
- Unscrew the oil filler cap.

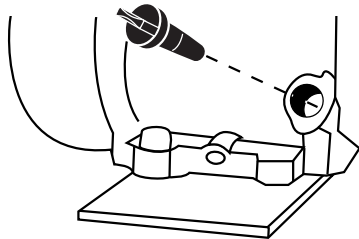

- Pour 0.6 L of oil into the filler neck.
- Wait 1 minute for the oil to fully drain into the engine crankcase.
- Clean the dipstick on the oil cap with a cloth.
- Insert the dipstick and screw the oil cap back in.
- Unscrew the cap again and check the oil mark on the dipstick. The oil level must be between the minimum and maximum marks.
- If the level is below the minimum, add a small amount of oil and check again.
- If the level is above the maximum, remove some oil from the crankcase. To do this, tilt the machine and allow a small amount of oil to drain out (place a container at the end of the tube to prevent oil from spilling onto the machine or the ground).
- Add fuel to the gasoline tank.

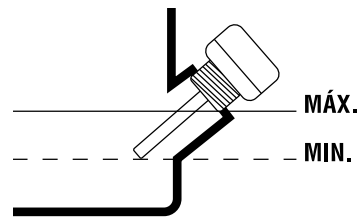

7.2. ENGINE START

1. Move the fuel valve lever to the ON position.
2. To start a cold engine, place the choke lever in the CLOSED position.
3. To restart a warm engine, leave the choke lever in the OPEN position.
4. Move the throttle lever away from the SLOW position, about 1/3 of the way toward the FAST position.

Set the engine switch to the ON position and operate the starter.

7.3. OPERATION:

1. Do not operate the plate on concrete or on extremely hard, dry, or highly compacted surfaces. The plate will bounce instead of vibrating and may damage both the plate and the engine.
2. After the engine warms up, move the throttle lever to increase engine speed. The plate will begin to vibrate and move forward. The plate soil compactor is designed to operate at an engine speed (engine PTO shaft) of 3600 rpm (normally considered full throttle). Operating the engine at a lower rpm will reduce the compaction force and forward speed. It will also generate excessive "out-of-sync" vibration, resulting in poor compaction, reduced maneuverability, excessive machine wear, and operator discomfort, excessive machine wear and operator discomfort.

3. During operation, guide the machine, but allow the soil compactor to do the work. Pressing down on the handle is unnecessary and causes wear to the dampers.
4. On level surfaces, the soil compactor moves forward quickly. On uneven or sloped surfaces, slight forward pressure on the handle may be necessary to help the compactor advance.
5. The number of passes required to achieve the desired level of compaction will depend on the type of soil and its moisture content. Maximum soil compaction has been reached when excessive bounce is observed.

When using a soil compactor on asphalt, a water spray kit is required to help prevent the bottom plate from sticking to the hot asphalt surface.

When operating the plate on paving stones, attach a pad to the bottom of the plate to prevent chipping or wear on the stone surface. A special urethane pad is available as an optional accessory for this purpose.

Although some moisture in the soil is necessary, excessive moisture may cause soil particles to stick together and prevent proper compaction. If the soil is extremely wet, allow it to dry slightly before compacting.

If the soil is so dry that dust clouds are generated during plate operation, add some moisture to the ground material to improve compaction. This will also reduce air filter maintenance.

7.4. ENGINE STOP

To stop the engine in an emergency, simply move the engine switch to the OFF position.

Under normal conditions, use the following procedure:

1. Move the throttle lever to the SLOW position.
2. Let the engine idle for one or two minutes.
3. Set the engine switch to the OFF position.
4. Move the fuel valve lever to the OFF position.

7.5. IDLE SPEED

Place the throttle control lever in its "low" position to reduce engine stress when compaction is not being performed. Reducing the engine speed to idle will help extend engine life, as well as save fuel and reduce the machine's noise level.

Do not move the choke control to the CLOSE position to stop the engine. This may cause exhaust backfire or engine damage.

8. MANTENIMIENTO Y SERVICIO

Maintaining your soil compactor will ensure a long service life for the machine and its components.

PREVENTIVE MAINTENANCE

1. Turn off the engine. The engine must be cold.
2. Keep the engine throttle lever in the SLOW position, remove the spark plug wire from the spark plug, and secure it.
3. Inspect the general condition of the plate soil compactor. Check for loose bolts, misalignment or binding of moving parts, cracked or broken parts, and any other condition that may affect safe operation.
4. Remove all debris from the plate soil compactor using a soft brush, a vacuum, or compressed air. Then use a light, high-quality machine oil to lubricate all moving parts.
5. Clean the underside of the compactor base as soon as compacted soil begins to accumulate. The unit cannot perform properly if the bottom surface is not smooth and clean.
6. Reconnect the spark plug wire.

Never use a pressure washer to clean your plate soil compactor. Water may penetrate tight areas of the unit and cause damage to shafts, pulleys, bearings, or the engine. The use of pressure washers will reduce the service life of the equipment and decrease its reliability.

CHECKING THE V-BELT(S)

To ensure optimal power transmission from the engine to the eccentric shaft, the V-belt(s) must be in good condition and properly tensioned.

1. Turn off the engine. The engine must be cold.
2. Remove the belt guard to access the V-belt(s).
3. Check the condition of the V-belt(s). If any belt is cracked, frayed, or glazed, it must be replaced as soon as possible.
4. Check the belt tension by pressing the belt at the midpoint. Normal deflection on each side should be 9 mm (3/8") to 13 mm (1/2") with moderate thumb or finger pressure.

On new machines or after installing a new belt, check the belt tension after the first 20 hours of operation. Thereafter, check and adjust the belt every 50 hours.

V-BELT TENSIONING

Correct belt tension is essential for proper performance.

Proper adjustment will ensure a long belt service life.

Excessive or insufficient tension will cause premature belt failure.

1. Loosen the 4 engine mounting bolts (do not remove them), just enough to allow the engine to move forward.

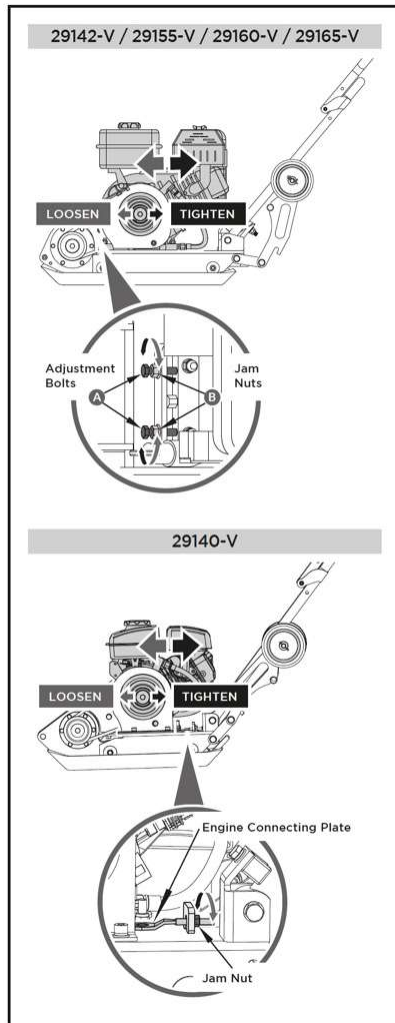

2. Loosen locknuts B, leaving enough space between the nut and the bracket.

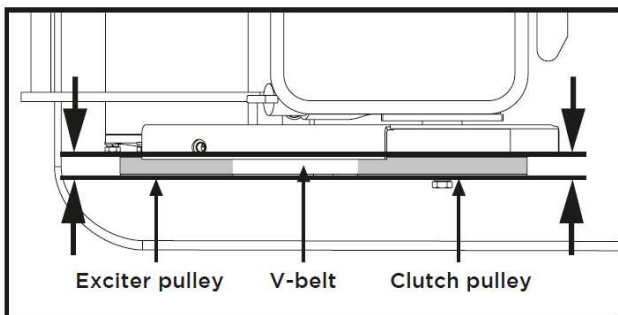

3. Push the engine toward the rear of the plate by turning adjustment bolts A to remove any slack from the V-belt(s). When adjusting the belt(s), make sure the clutch pulley is aligned with the exciter pulley.
4. When the V-belt tension is correct, tighten locknuts B against the bracket.
5. Tighten the engine mounting bolts.
6. Reinstall the belt guard.

If the adjustment bolts no longer have any adjustment travel, the V-belt(s) may need to be replaced.

V-BELT REPLACEMENT

1. Loosen the 4 engine mounting bolts (do not remove them), just enough to allow the engine to move forward.
2. Loosen locknuts B and adjustment bolts A shown in the previous figure. Both V-belts must be replaced at the same time, as they wear evenly during normal use. Work with one belt at a time. (For model no. 29240-V, there is only one belt.)
3. Slide the engine toward the front of the plate and remove the used V-belt(s) from the flywheel pulley, installing the new belt(s) in their place.
4. Place the V-belt(s) onto the engine pulley.

5. Move the engine back again. When adjusting the V-belt(s), make sure the clutch pulley is aligned with the exciter pulley.
6. When the V-belt tension is correct, tighten locknuts B and the engine mounting bolts.
7. Reinstall the belt guard.

When removing or installing the drive belt(s), be careful not to trap your fingers between the belt and the pulley.

EXCITER LUBRICATION

The exciter housing is factory pre-lubricated with automotive gear oil API GL-4 80W-90 or 75W-90. Replace the oil with an equivalent grade after 200 hours of operation.

1. Allow the exciter to cool before changing the exciter oil.

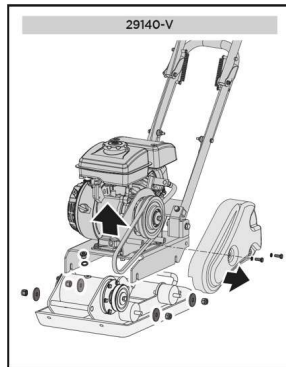
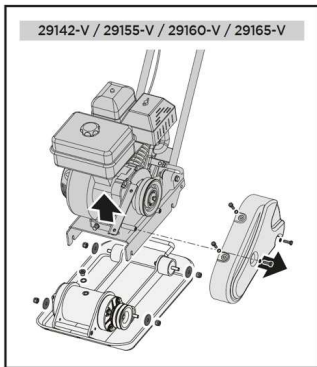

2. Remove the belt guard and the V-belt(s).
3. Remove the bolts securing the platform to the housing.
4. Lift the entire platform together with the engine off the housing.

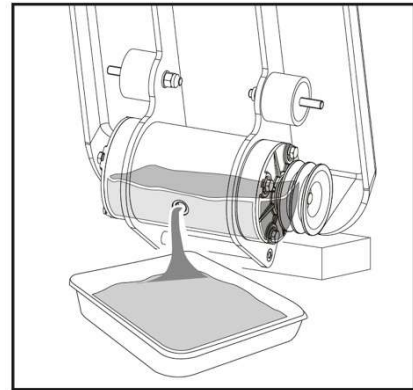

5. Remove the threaded plug from the top of the exciter housing. Tilt the housing upside down to drain the oil from the exciter. Inspect the oil for metal particles as a preventive measure against possible future problems.
6. Return the plate housing to the upright position.

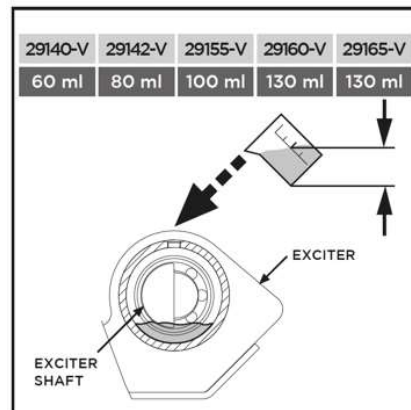

7. Fill the exciter housing with exciter oil.
- Do not overfill: excessive filling may cause excessive temperatures in the exciter.**
8. Apply thread sealant to the plug and reinstall it on the top of the exciter housing.
 9. Reinstall the platform, the V-belt(s), and the belt guard.

9. TROUBLESHOOTING

If the machine does not start, check the engine compression and the spark plug spark. Depending on the symptoms, the following are possible causes and solutions:

PROBLEM	CAUSE	SOLUTION
The engine does not start	<ol style="list-style-type: none"> 1. Spark plug wire disconnected. 2. No fuel or deteriorated fuel. 3. The throttle control lever is not in the correct starting position. 4. The choke is not in the **ON** position. 5. Fuel line obstructed. 6. Dirty or defective spark plug. 7. The engine is flooded. 	<ol style="list-style-type: none"> 1. Firmly connect the spark plug wire to the spark plug. 2. Fill with clean, fresh gasoline. 3. Place the throttle control lever in the starting position. 4. For a cold start, the throttle must be in the choke position. 5. Clean the fuel line. 6. Clean, adjust the gap, or replace the spark plug. 7. Wait a few minutes before restarting, but do not prime the engine.
The engine runs irregularly	<ol style="list-style-type: none"> 1. Loose spark plug wire. 2. The unit operates with the choke (CHOKE) activated. 3. Fuel line obstructed or deteriorated fuel. 4. Vent obstructed. 5. Water or dirt in the fuel system. 6. Dirty air filter. 	<ol style="list-style-type: none"> 1. Connect and tighten the spark plug wire. 2. Place the choke lever in **OFF**. 3. Clean the fuel line. Fill the tank with clean, fresh gasoline. 4. Unblock the vent. 5. Drain the fuel tank. Refill it with fresh fuel. 6. Clean or replace the air filter.
The engine overheats	<ol style="list-style-type: none"> 1. Low engine oil level. 2. Dirty air filter. 3. Restricted airflow. 	<ol style="list-style-type: none"> 1. Fill the crankcase with the appropriate oil. 2. Clean the air filter. 3. Remove the fan housing and clean it.
The engine does not stop when the throttle control is set to the stop position, or the engine speed does not increase properly when the throttle control is adjusted	Debris interfering with the throttle linkage	Clean dirt and debris.
The soil compactor is difficult to control during compaction (the machine jumps or moves forward abruptly)	Engine speed too high on hard ground	Set the throttle lever to a lower speed.

10. TRANSPORT

Never lift or transport the machine while the engine is running. Always switch off the engine when moving between different work areas.

Wait 5 minutes after turning off the machine to allow it to cool before storing or transporting it. The machine's exhaust pipe will remain hot after the engine is stopped.

To transport the machine, press the clutch lever down and push the machine.

If you need to lift the machine, check the technical specifications for its weight beforehand to ensure that it is a weight you can handle.

If transporting the machine in a vehicle, secure it firmly to prevent it from sliding or tipping over.

11. STORAGE

Wait 5 minutes after turning off the machine to allow it to cool before storing or transporting it. The machine's exhaust pipe will remain hot after the engine is stopped. Never store the machine near flammable materials (dry grass, wood, etc.), gas, or fuels.

Store this tool in a place that is not accessible to children and is safe, so that it does not pose a danger to anyone. The storage area should be dry, clean, and at a temperature between 0°C and 45°C.

Before storing the machine, follow the instructions in the maintenance chapter.

If you are going to store the machine in an enclosed place, empty the fuel tank, as vapors could come into

contact with a flame or a hot surface and ignite. If the fuel tank must be emptied, this should be done outdoors and in accordance with recycling regulations.

To reduce the risk of fire, keep the engine, muffler, and fuel tank clean by removing any debris, oil, and grease.

12. INFORMATION ON EQUIPMENT DISPOSAL / RECYCLING

Protect the environment. Recycle the oil used by this machine by taking it to a recycling center. Do not pour used oil into drains, soil, rivers, lakes, or seas.

Dispose of your equipment in an environmentally friendly manner. Do not dispose of machines with household waste. Their plastic and metal components can be separated according to their nature and recycled.



The packaging materials used for this machine are recyclable. Please do not dispose of the packaging with household waste. Dispose of this packaging at an official waste collection point.



13. WARRANTY CONDITIONS

13.1. WARRANTY PERIOD

- The warranty period, in accordance with Legislative Royal Decree 1/2007 under the terms described below, is 3 years from the date of purchase.

13.2. EXCLUSIONS

The Garland warranty does not cover:

- Natural wear due to use.
- Misuse, negligence, careless operation, or lack of maintenance.
- Defects caused by improper use, damage resulting from repairs or modifications carried out by personnel not authorized by Garland, or the use of non-original spare parts.

13.3. TERRITORY

- The Garland warranty provides service coverage throughout the national territory.

13.4. IN CASE OF CLAIM

- The warranty must be properly completed with all required information and accompanied by the purchase invoice.

WARNING!

TO ENSURE MAXIMUM PERFORMANCE AND SAFETY,
PLEASE READ THE INSTRUCTION MANUAL CAREFULLY BEFORE USE.

EC DECLARATION OF CONFORMITY

The undersigned, Carlos Carballal, authorized by McLand S.L., with address at C/ La Fragua 22, 28933, Móstoles, Spain, declares that the Garland brand machines, models COMPAC 511WQG-V26 / COMPAC 713WQG-V26, with serial numbers from the year 2026 onwards (the year of manufacture is clearly indicated on the machine identification plate followed by the serial number), and whose description and function is "Machine intended for soil compaction by means of the vibration of a metal base plate driven by a combustion engine", comply with all the requirements of Directive 2006/42/EC of the European Parliament and of the Council of 17 May 2006 on machinery, and amending Directive 95/16/EC.

These machines also comply with the requirements of the following Community Directives:

DIRECTIVE 2014/30/EU OF THE EUROPEAN PARLIAMENT AND OF THE COUNCIL of 26 February 2014 on the harmonization of the laws of the Member States relating to electromagnetic compatibility (recast).

DIRECTIVE 2000/14/EC of the European Parliament and of the Council of 8 May 2000 on the approximation of the laws of the Member States relating to the noise emission in the environment by equipment for use outdoors.

REGULATION (EU) 2016/1628 OF THE EUROPEAN PARLIAMENT AND OF THE COUNCIL of 14 September 2016 on requirements relating to gaseous and particulate pollutant emission limits and type-approval for internal combustion engines for non-road mobile machinery, amending Regulations (EU) No 1024/2012 and (EU) No 167/2013, and amending and repealing Directive 97/68/EC.

	COMPAC 511 WQG	COMPAC 713 WQG
Maximum power (kW)	4,1	4,1
Measured sound power level dB(A)	103	100
Guaranteed sound power level dB(A)	106	106



Carlos Carballal
Product manager
Móstoles 09/02/2026

ÍNDICE

1. Introdução	50
2. Normas e precauções de segurança	51
3. Ícones de advertência	57
4. Símbolos na máquina	58
5. Descrição da máquina	59
6. Instruções para a colocação em funcionamento	61
7. Utilização da máquina	64
8. Manutenção e serviço	66
9. Detecção e identificação de falhas	69
10. Transporte	70
11. Armazenamento	70
12. Informação sobre a eliminação do equipamento / reciclagem	70
13. Condições de garantia	71
Declaração de conformidade CE	72

MANUAL ORIGINAL

Ref.:29142UK00M113_40_55_60_65

DATA DE PUBLICAÇÃO: 09/02/2026

DATA DE REVISÃO: 09/02/2025

1. INTRODUÇÃO

Obrigado por ter escolhido esta máquina Garland. Estamos certos de que irá apreciar a qualidade e o desempenho desta máquina, que facilitará o seu trabalho durante um longo período de tempo. Lembre-se de que esta máquina dispõe de uma ampla e especializada rede de assistência técnica à qual poderá recorrer para a manutenção da máquina, resolução de problemas e aquisição de peças de substituição e/ou acessórios.



Atenção! Leia todos os avisos de segurança e todas as instruções. O não cumprimento de todos os avisos e instruções indicados a seguir pode resultar em incêndio e/ou ferimentos graves. Antes de utilizar esta máquina, leia atentamente a informação indicada neste manual sobre as técnicas de arranque seguras e corretas.

Utilize esta máquina apenas para o fim a que se destina. Não utilize esta máquina para outros fins não previstos. A utilização desta máquina para operações diferentes das previstas pode provocar situações perigosas.

 Para evitar uma utilização incorreta desta máquina, leia todas as instruções deste manual antes de a utilizar pela primeira vez. Toda a informação incluída neste manual é relevante para a sua segurança pessoal e para a segurança das pessoas, animais e bens à sua volta. Se tiver alguma dúvida sobre a informação incluída neste manual, consulte um profissional ou dirija-se ao ponto de venda onde adquiriu esta máquina.

 Guarde todos os avisos e instruções para referência futura. Se vender esta máquina no futuro, lembre-se de entregar este manual ao novo proprietário.

A expressão “Interruptor na posição Aberta” significa que o interruptor está desligado e “Interruptor na posição Fechada” significa que o interruptor está ligado.

Lembre-se de que o operador da máquina é responsável pelos perigos e acidentes causados a outras pessoas ou bens. O fabricante não será, em caso algum, responsável por danos provocados por uma utilização indevida ou incorreta desta máquina.

2. NORMAS E PRECAUÇÕES DE SEGURANÇA

 Para evitar uma utilização incorreta desta máquina, leia todas as instruções deste manual antes de a utilizar pela primeira vez. Toda a informação incluída neste manual é relevante para a sua segurança pessoal e para a segurança das pessoas, animais e bens à sua volta. Se tiver alguma dúvida sobre a informação incluída neste manual, consulte um profissional ou dirija-se ao ponto de venda onde adquiriu esta máquina.

A lista seguinte de perigos e precauções inclui as situações mais prováveis que podem ocorrer durante a utilização desta máquina. Se se deparar com uma situação não descrita neste manual, utilize o bom senso para utilizar a máquina da forma mais segura possível ou, se identificar perigo, não utilize a máquina.

2.1. UTILIZADORES

Esta máquina foi concebida para ser utilizada por utilizadores maiores de idade que tenham lido e compreendido estas instruções. Esta máquina não deve ser utilizada por pessoas (incluindo crianças) com capacidades físicas, sensoriais ou

mentais reduzidas, ou com falta de experiência ou conhecimento.

 **Atenção!** Não permita que menores utilizem esta máquina.

 **Atenção!** Não permita que pessoas que não compreendam estas instruções utilizem esta máquina.

Antes de utilizar esta máquina, familiarize-se com a mesma, assegurando-se de que conhece perfeitamente a localização de todos os comandos, dispositivos de segurança e a forma correta de a utilizar. Se for um utilizador inexperiente, recomendamos que realize uma prática mínima, executando trabalhos simples e, se possível, acompanhado por uma pessoa com experiência.

 **Atenção!** Empréstimo esta máquina apenas a pessoas que estejam familiarizadas com este tipo de equipamento e que saibam como utilizá-lo. Entregue sempre o manual de instruções juntamente com a máquina, para que o utilizador o leia atentamente e o compreenda. Esta máquina é perigosa nas mãos de utilizadores não treinados.

2.2. SEGURANÇA PESSOAL

Mantenha-se atento, observe o que está a fazer e utilize o bom senso ao manusear esta máquina.

Evite a inalação dos gases de escape. Esta máquina produz gases perigosos, como o monóxido de carbono, que podem causar tonturas, desmaios ou morte.

Não utilize esta máquina quando estiver cansado ou sob a influência de drogas, álcool ou medicamentos. Um momento de distração durante a utilização desta máquina pode causar ferimentos graves.

Não utilize esta máquina se algum dos seus componentes estiver danificado.

Nunca utilize a máquina com as proteções defeituosas ou sem os dispositivos de segurança.

Não modifique os comandos da máquina nem as regulações da velocidade do motor.



Retire todas as chaves ou ferramentas manuais da máquina e da área de trabalho antes de a colocar em funcionamento.

Uma chave ou ferramenta deixada perto da máquina pode ser atingida por uma peça em movimento e ser projetada, causando danos pessoais.

Não se incline excessivamente. Mantenha os pés bem apoiados no solo e conserve o equilíbrio em todo o momento. Não utilize esta máquina em inclinações superiores a 12°. Tenha atenção quando trabalhar ou se deslocar com a máquina em terrenos inclinados. Tenha especial cuidado ao mudar de direção numa inclinação.

Segure a máquina com as duas mãos no guiador e mantenha sempre o corpo por trás do mesmo.

Mantenha todas as partes do corpo afastadas das peças em movimento quando a máquina estiver em funcionamento. Antes de ligar a máquina, certifique-se de que a alavanca de mudanças está em ponto morto (N) e a alavanca da embraiagem desengatada. Tenha em conta que a máquina pode saltar inesperadamente para cima ou avançar bruscamente se atingir obstáculos enterrados, como grandes pedras ou raízes.

Se for um utilizador inexperiente, recomendamos que adquira uma prática mínima numa superfície plana.

Se a máquina vibrar de forma anormal, pare o motor,

inspecione a máquina para encontrar a possível causa e repare-a. Se não encontrar a razão, leve a máquina ao seu serviço técnico.



Não toque no escape da máquina com o motor em funcionamento ou imediatamente após a ter desligado.

O escape desta máquina atinge temperaturas elevadas durante o funcionamento do motor e mantém-se quente durante alguns minutos após a paragem.

Não deixe esta máquina em funcionamento sem vigilância. Se tiver de a deixar sem supervisão, desligue o motor, aguarde até que a ferramenta de corte pare e desligue o cabo da vela.

Guarde as ferramentas inativas fora do alcance das crianças.

2.2.1. VESTUÁRIO DE TRABALHO

Vista-se adequadamente. Não use roupa larga nem joias. Mantenha o cabelo, a roupa e as luvas afastados das peças em movimento. Roupa larga, joias ou cabelo comprido podem ser apanhados pelas peças em movimento.

Utilize esta máquina com calçado adequado. Nunca utilize esta máquina descalço ou com sandálias.

Quando utilizar esta ferramenta, use o seguinte equipamento de segurança:





- Proteção auditiva e ocular.
- Botas antiderrapantes.



- Calças compridas.

A utilização de vestuário e equipamento de segurança adicionais reduzirá o risco de danos pessoais.

 O ruído provocado por esta máquina pode danificar os ouvidos. Utilize protetores auditivos. Se trabalhar regularmente com esta máquina, visite regularmente o seu médico para verificar a sua capacidade auditiva.

 Atenção! Ao trabalhar com proteção auditiva, deve prestar mais atenção aos sinais visuais, uma vez que os sinais sonoros serão mais fracos.

Deve levar consigo:

- Ferramentas.
- Telemóvel (para usar em caso de emergência).

2.2.2 RISCOS POR VIBRAÇÕES MECÂNICAS (HAV)

A utilização desta máquina expõe o utilizador a níveis elevados de vibrações que podem provocar a doença dos “dedos brancos” (Fenómeno de Raynaud) ou perturbações neurológicas e osteoarticulares. Esta patologia reduz o sentido do tato, a capacidade de regulação térmica e provoca insensibilidade ou sensação de ardor, podendo causar danos irreversíveis na circulação e nos nervos das mãos.

1. Dados de Emissão e Tempos de Exposição
Os níveis de emissão e os tempos máximos de utilização recomendados são:

Modelo	COMPAC 511 WQG	COMPAC 713 WQG
Nível de vibração (m/s ²)	10,8 ms-2	12, ms-2
Tempo máximo de utilização contínua por operador	26 minutos	19 minutos
Tempo de descanso entre intervalos por operador	20 minutos	20 minutos
Limite máximo diário acumulado de utilização por operador	1h 43min	1h 17min

2. Medidas de Prevenção e Proteção

Para reduzir o risco de lesões, é obrigatório que o utilizador e o responsável pela segurança sigam estas recomendações:

- **Uso de EPI:** Utilize sempre luvas antivibração certificadas segundo a norma ISO 10819. Mantenha as mãos quentes e secas, pois o frio contrai os vasos sanguíneos e aumenta o risco.
- **Técnica de Agarre:** Segure a máquina pelas empunhaduras com a força mínima necessária para a guiar com segurança. Não aperte excessivamente o guiador nem tente forçar o avanço da máquina; deixe que a própria vibração da placa realize o deslocamento.
- **Organização do Trabalho:** Faça pausas frequentes (mínimo de 10 min por cada 20 min de utilização). Recomenda-se a rotação de operadores para nunca ultrapassar os limites diários indicados na tabela acima.
- **Manutenção do Equipamento:** Certifique-se de que os elementos amortecedores (silentblocks) da empunhadura e do motor estão em perfeito estado. Amortecedores endurecidos ou fissurados aumentam criticamente a vibração.
- **Vigilância da Saúde:** Se detetar formigueiro, dormência, perda de cor nos dedos ou dor, interrompa a atividade imediatamente e consulte o seu médico ou o serviço de prevenção de riscos laborais.

2.3. SEGURANÇA DA ÁREA DE TRABALHO

Não utilize esta máquina em atmosferas explosivas nem na presença de líquidos inflamáveis, gases ou poeiras.

Nunca ligue esta máquina em áreas fechadas como quartos ou garagens. Esta máquina emite gases perigosos pelo escape que se acumulam na área, tornando o ar tóxico e prejudicial para a saúde das pessoas, animais e plantas que se encontrem no interior.

Não ligue a máquina em uma sala ou recinto fechado. Os gases de escape e os vapores do combustível contêm monóxido de carbono e substâncias químicas perigosas. Em caso de acumulação de gases devido a ventilação insuficiente, elimine da área de trabalho tudo o que impeça o fluxo de ar limpo para melhorar a ventilação e não volte a trabalhar na zona até que esta tenha sido devidamente ventilada e que tenha a certeza de que a ventilação é suficiente para evitar uma nova acumulação.

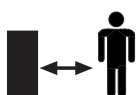

A área compreendida num raio de 15 metros ao redor da máquina deve ser considerada uma zona de risco, onde ninguém deve entrar enquanto a máquina estiver em funcionamento (Zona de segurança). Quando necessário, utilize cordas e sinais de aviso para delimitar a zona de segurança.



Mantenha afastadas as crianças e pessoas curiosas enquanto utiliza esta máquina. As distrações podem causar perda de controlo. Certifique-se de que não entram na sua área de trabalho crianças, pessoas ou animais.

Quando o trabalho tiver de ser realizado simultaneamente por duas ou mais pessoas, verifique sempre a presença e a localização dos outros, de forma a manter uma distância suficiente entre cada pessoa para garantir a segurança.

Não utilize esta máquina à noite, com nevoeiro ou com visibilidade reduzida que não lhe permita ver claramente a área de trabalho.

Mantenha a área de trabalho limpa e trabalhe com boa iluminação. Utilize esta máquina apenas à luz do dia ou com boa iluminação artificial. Áreas desorganizadas e escuras provocam acidentes. Inspeccione e retire todos os objetos que possam causar danos a si ou à máquina.

Não utilize esta máquina em zonas onde possam existir cabos ou tubagens enterradas. Inspeccione a área de trabalho e elimine todas as pedras, madeiras, cabos e objetos estranhos que possam ser projetados pela ferramenta de corte.

2.4. SEGURANÇA NA UTILIZAÇÃO DE COMBUSTÍVEIS

IMPORTANTE: O combustível utilizado nesta máquina é altamente inflamável. Se o combustível ou a máquina se incendiarem, apague o fogo com um extintor de pó seco.

A gasolina e o óleo são perigosos; evite o contacto da gasolina ou do óleo com a pele e os olhos. Não os inale nem ingira. Em caso de ingestão de combustível e/ou óleo, procure imediatamente assistência médica. Se o combustível ou o óleo entrarem em contacto com a pele, lave abundantemente com água e sabão o mais rapidamente possível; se posteriormente sentir irritação nos olhos ou na pele, consulte imediatamente um médico.

Não reabasteça em locais fechados ou mal ventilados. Os vapores do combustível e do óleo contêm substâncias químicas perigosas. Em caso de acumulação de gases devido a ventilação insuficiente, elimine da área tudo o que impeça o fluxo de ar limpo para melhorar a ventilação e não volte à zona até que esta tenha sido devidamente ventilada e que tenha a certeza de que a ventilação é suficiente para evitar uma nova acumulação.



A gasolina e o óleo são extremamente inflamáveis e explosivos em determinadas condições. Não fume nem aproxime chamas, faíscas ou fontes de calor da máquina. Não fume enquanto transporta combustível, durante o reabastecimento ou enquanto estiver a trabalhar.

Não reabasteça em locais onde haja presença de chamas, faíscas ou fontes intensas de calor. Encha o depósito sempre em áreas bem ventiladas e com o motor parado. Não provoque derrames por tentar encher excessivamente o depósito. Em caso de fuga de combustível, certifique-se de eliminá-la completamente antes de ligar a máquina; afaste a máquina da área do derrame e evite qualquer fonte de ignição até que os vapores se tenham dissipado.

Adicione o combustível antes de ligar a máquina.

Nunca retire a tampa do depósito de combustível com o motor em funcionamento ou quando a máquina estiver quente.

Não reabasteça em locais fechados ou mal ventilados nem perto de chamas.

Certifique-se de que a tampa do depósito está corretamente fechada durante a utilização da máquina. Certifique-se também de que a tampa fica bem fechada após o reabastecimento. Armazene sempre o combustível em recipientes homologados

que cumpram a regulamentação europeia.

Não utilize combustível que tenha estado armazenado por mais de 2 meses. Um combustível armazenado durante demasiado tempo dificultará o arranque da máquina e provocará um desempenho insatisfatório do motor. Se o combustível tiver permanecido no depósito da máquina por mais de dois meses, retire-o e substitua-o por combustível em perfeito estado.

2.5. UTILIZAÇÃO E CUIDADOS DA MÁQUINA

 Utilize esta máquina apenas para o fim a que se destina. Não utilize este compactador de solo para outros fins não previstos. A utilização desta máquina para operações diferentes das previstas pode provocar situações perigosas.

Utilize esta máquina, acessórios e utensílios de acordo com estas instruções e da forma prevista, tendo em conta as condições de trabalho e o trabalho a realizar. A utilização desta máquina para aplicações diferentes das previstas pode provocar uma situação de perigo.

Verifique se todos os elementos de segurança estão instalados e em bom estado.

Lembre-se de que o operador da máquina é responsável pelos perigos e acidentes causados a outras pessoas ou bens. O fabricante não será, em caso algum, responsável por danos provocados por uma utilização indevida ou incorreta desta máquina.

Não sobrecarregue a capacidade da máquina. Trabalhe a uma velocidade segura, ajustando-a à inclinação do terreno, às condições da superfície e ao peso da carga.

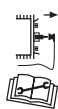

Não force esta máquina. Utilize-a para a aplicação correta. A utilização da máquina adequada para o tipo de trabalho a realizar permitirá trabalhar melhor e com maior segurança.

Não utilize esta máquina se o interruptor não alternar entre “fechado” e “aberto”. Qualquer máquina que não possa ser controlada pelo interruptor é perigosa e deve ser reparada.

Não acelere rapidamente, nem faça curvas bruscas ou paragens repentinas.

Não utilize o compactador de solo em inclinações acentuadas onde não possa garantir a sua segurança. Se trabalhar em inclinações, reduza o ritmo de trabalho e assegure uma boa estabilidade.

Mantenha esta máquina em boas condições. Verifique se as partes móveis não estão desalinhadas ou bloqueadas, se não existem peças partidas ou outras condições que possam afetar o funcionamento da máquina. Sempre que a máquina estiver danificada, repare-a antes da utilização. Muitos acidentes são causados por máquinas mal conservadas.

Mantenha as empunhaduras desta máquina secas e limpas. Empunhaduras com gordura ou óleo são escorregadias e podem provocar a perda de controlo da máquina.

Desligue a máquina e desconecte o cabo da vela antes de efetuar qualquer ajuste, como reabastecimento, troca de acessórios, limpeza, transporte ou armazenamento. Estas medidas preventivas reduzem o risco de arranque accidental.

Se a máquina começar a vibrar de forma anormal, desligue-a e examine-a para encontrar a causa. Se não conseguir identificar o problema, leve a máquina ao serviço técnico. As vibrações são sempre um sinal

de um problema na máquina.

Pare o motor sempre que abandonar a máquina.

Reduza o regime do motor antes de o desligar. Se o motor estiver equipado com uma válvula de corte de combustível, feche o combustível depois de o motor parar.

Não incline a máquina com o motor em funcionamento..

2.6. SERVIÇO

Faça a revisão periódica da máquina por um serviço de reparação qualificado, utilizando apenas peças de substituição idênticas. Isto garantirá que a segurança da máquina seja mantida.

3. ÍCONES DE ADVERTÊNCIA

As etiquetas de advertência indicam a informação necessária para a utilização da máquina.



Atenção, perigo!



Leia atentamente este manual antes de colocar a máquina em funcionamento.



Use botas de segurança antiderrapantes.



Use proteção auditiva e ocular.



Mantenha as pessoas afastadas da área de trabalho.



Não opere em inclinações superiores a 12° nem carregue nas extremidades em posição inclinada.



Perigo, gases mortais! Não utilize esta máquina em locais fechados ou mal ventilados.



Atenção! Antes de realizar trabalhos de manutenção ou reparação na máquina, desligue-a e desconecte a vela.



Não se coloque em frente à máquina quando esta estiver em funcionamento,



Não fume nem aproxime chamas do combustível ou da máquina.



Não retire nem manipule os dispositivos de proteção e segurança.



Superfície quente! Risco de queimaduras.



Verifique que não existem fugas de combustível.

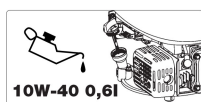

Verifique sempre o nível de óleo do cárter antes de ligar. Capacidade: 0,6 litros. Óleo multigraduado 10W-40.



Cumpre com as diretivas CE.



Nível de potência sonora garantido Lwa, dB(A).



Mantenha os pés e as mãos afastados do suporte da tremonha ao levantá-la ou baixá-la.



Uma superfície irregular pode provocar o capotamento.

4. SÍMBOLOS NA MÁQUINA

Para garantir uma utilização e manutenção seguras da máquina, existem os seguintes símbolos:



Válvula de combustível.
OFF: Fechada
ON: Aberta



Válvula do ar (choke).
CHOKE: Fechada
RUN: Aberta

Posições do acelerador:



Tartaruga = Mínimo.
Lebre = Máximo.

ON
|

“ON” I = Ligado (Máquina preparada para funcionar).

OFF
0

“OFF” 0 = Desligado (Máquina não pode funcionar).



Superfície quente! Risco de queimaduras.

5. DESCRIÇÃO DA MÁQUINA

5.1. CONDIÇÕES DE UTILIZAÇÃO

 Utilize esta máquina apenas para o fim a que foi concebida. Não utilize este compactador de solo para outros fins não previstos. A utilização desta máquina para operações diferentes das previstas pode provocar situações perigosas. Lembre-se de que o operador da máquina é responsável pelos perigos e acidentes causados a outras pessoas ou bens. O fabricante não será, em caso algum, responsável por danos provocados por uma utilização indevida ou incorreta desta máquina.

5.2. DESCRIÇÃO DETALHADA DO PRODUTO

1. Controlo do acelerador
2. Empunhadura
3. Filtro de ar
4. Depósito de combustível
5. Excitador
6. Placa base
7. Proteção da correia
8. Mangueira de drenagem do óleo
9. Silenciador

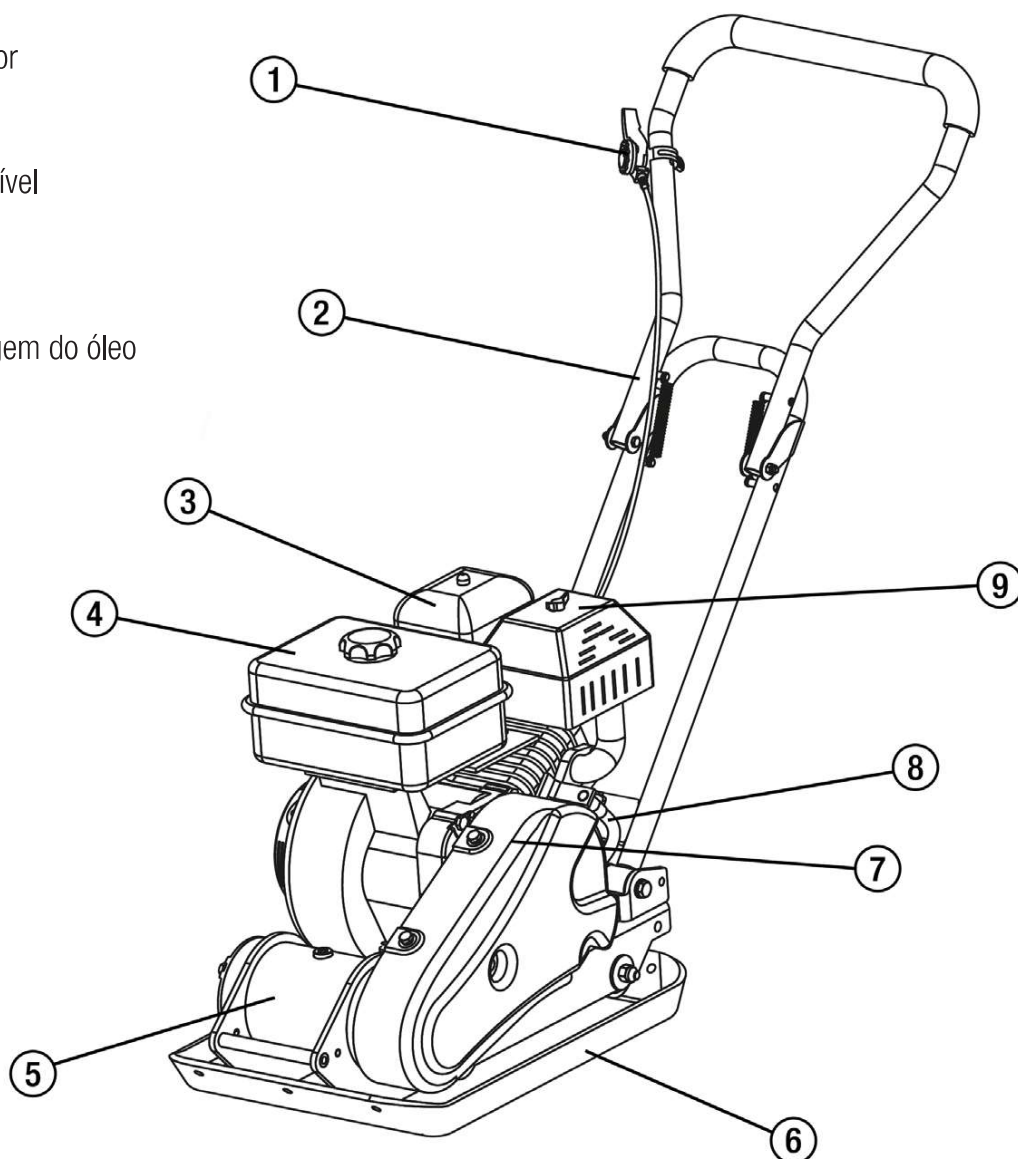

As imagens e ilustrações apresentadas neste manual são meramente indicativas e podem não corresponder ao produto real.

5.3. CARACTERÍSTICAS TÉCNICAS

Descrição	Compactador de solo	
Marca	Garland	
Modelo	COMPAC 511 WQG	COMPAC 713 WQG
Motor	4 tempos, OHV, 1Cil.	4 tempos, OHV, Cil.
Euro V	Si	Si
Rodas	Si	Si
Potência (kW)	4,1	4,1
Cilindrada (cm ³)	196	196
Força centrífuga (N)	11000	13000
Velocidade de avanço (km/h)	0,85	1,44
Tamanho da placa	530 x 370 mm	540 x 420 mm
Profundidade de compactação (cm)	25	30
Velocidade de deslocamento (m/min)	25	15
Nível de vibração (m/s ²) (HAV)	10,8	12,5
Nível de pressão sonora medida dB(A)	82,6	79,7
Nível médio de potência sonora LwA (dB(A)) (K = 2,51)	90,4	91,2
Nível de potência sonora garantida Lw (dB(A))	106	106
Peso (kg)	61	86

Las características técnicas pueden ser modificadas sin preaviso.

1. Monte a empunhadura conforme mostrado. Faça com que as extremidades da empunhadura encaixem nas ranhuras previstas na plataforma do motor. Coloque as arruelas planas 10, seguidas dos parafusos hexagonais M10x70 pelo lado exterior, e aperte com as porcas de segurança M10 pelo lado interior.
2. Desaperte o parafuso 5x35 do controlo do acelerador. Fixe o controlo do acelerador à empunhadura superior com uma arruela plana 5 e o parafuso 5x35 que acabou de retirar. Prenda o cabo do controlo do acelerador com abraçadeiras para cabos.

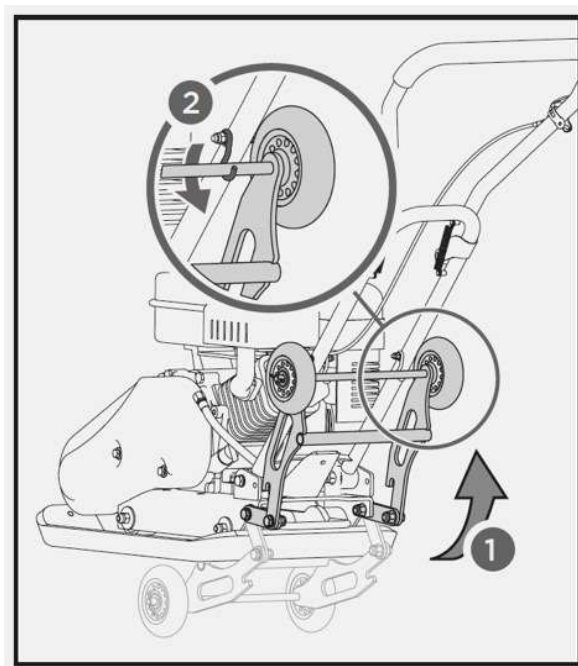

6.2.1 KIT DE RODAS DOBRÁVEIS

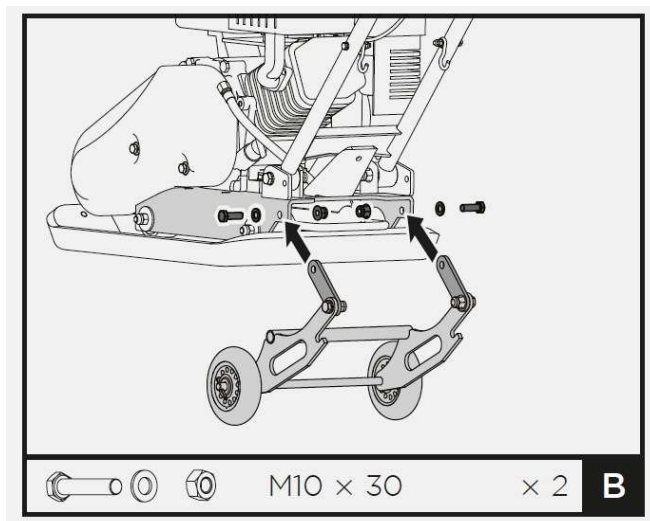

Alinhe os orifícios das placas de união com a plataforma do motor. Introduza os parafusos M10x30 através dos orifícios por um lado e, em seguida, coloque as porcas de segurança M10 pelo outro lado. Aperte.

Antes de compactar, dobre o kit de rodas conforme mostrado.

6.2.2. KIT DE ALMOFADA PARA PAVIMENTAÇÃO

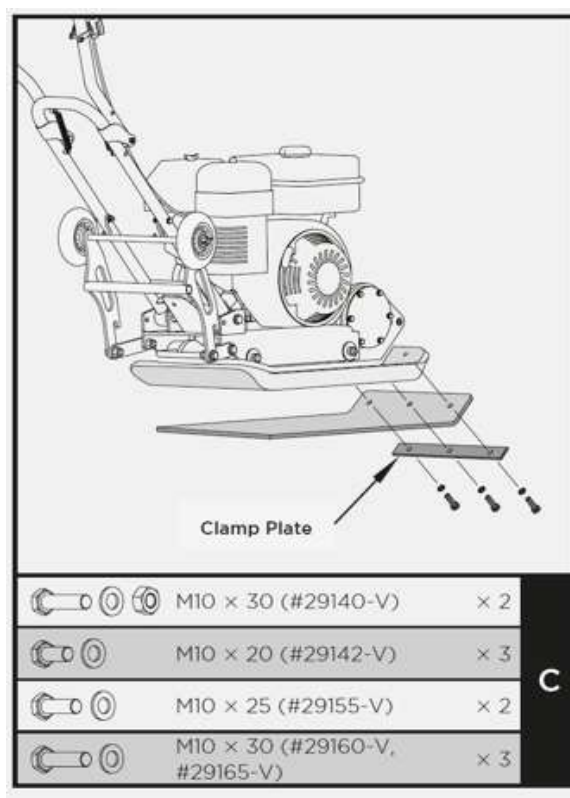

Fije a almofada de pavimentação à placa base conforme mostrado. Alinhe os orifícios da placa base, da almofada de pavimentação e das placas de fixação, e prenda com parafusos e arruelas de segurança.

6.2.3. ÓLEO DO MOTOR

⚠ ATENÇÃO!: O ÓLEO FOI DRENADO PARA O TRANSPORTE

Não encher o cárter do motor com óleo antes de o colocar em funcionamento provocará danos permanentes e anulará a garantia do motor.

Este motor utiliza óleo de qualidade para motores de 4 tempos, com viscosidade 10W-40. A capacidade do cárter do motor é de 0,6 l. Utilize o recipiente Garland de óleo 4T de 0,6 litros (ref.: 7100000006, não incluído na máquina).

6.2.4. CONTROLO DA VÁLVULA DE COMBUSTÍVEL

A válvula de combustível abre e fecha a passagem entre o depósito de combustível e o carburador. A alavanca da válvula deve estar na posição ON para que o motor funcione. Quando o motor não estiver em uso, deixe a alavanca da válvula de combustível na posição OFF para evitar que o carburador se inunde e para reduzir a possibilidade de fugas de combustível.

6.2.5. CONTROLO DO ACELERADOR

A alavanca do acelerador controla a velocidade do motor. Ao mover a alavanca do acelerador, o motor funciona mais rápido ou mais lentamente.

6.2.6. INTERRUPTOR DO MOTOR

O interruptor do motor liga e desliga o sistema de ignição. O interruptor do motor deve estar na posição ON para que o motor funcione. Ao colocar o interruptor do motor na posição OFF, o motor para.

6.2.7. ALAVANCA DO ESTRANGULADOR (CHOKE)

A alavanca do estrangulador abre e fecha a válvula do estrangulador no carburador. A posição fechada enriquece a mistura de combustível para o arranque de um motor frio. A posição aberta fornece a mistura de combustível adequada para o funcionamento após o arranque e para voltar a arrancar um motor quente. Algumas aplicações do motor utilizam um controlo do estrangulador montado remotamente em vez da alavanca do estrangulador montada no motor.

6.2.8. PEGA DO ARRANQUE MANUAL (RECOIL)

Ao puxar a pega do arranque, aciona-se o sistema de arranque manual para fazer girar o motor.

6.2.9. MANGUEIRA DE DRENAGEM DE ÓLEO

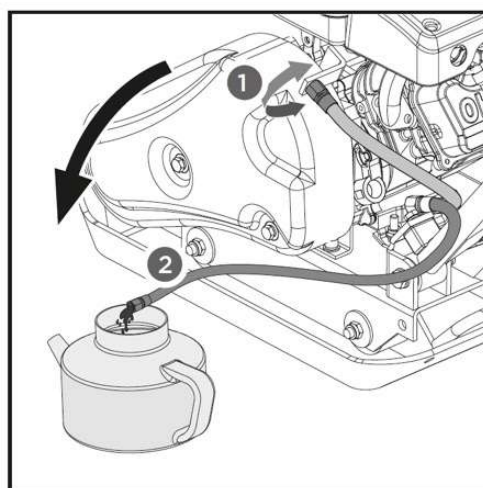

Fazer funcionar o motor com óleo sujo pode provocar desgaste prematuro e falhas do motor. Trocar o óleo regularmente é extremamente importante. A mangueira flexível de drenagem de óleo está equipada para escoar o óleo para um recipiente adequado.

6.2.10. EXCITADOR

O eixo excêntrico contido dentro da carcaça do excitador é acionado em alta velocidade por um sistema de embraiagem e transmissão por correia. A rotação em alta velocidade deste eixo provoca o rápido movimento de elevação e impacto descendente da máquina, além de lhe conferir um movimento para a frente.

7. UTILIZAÇÃO DA MÁQUINA

7.1 ARRANQUE

Enchimento do óleo do cárter:

- Coloque a máquina sobre uma superfície plana, horizontal e desimpedida.
- Desaperte a tampa de enchimento do óleo.

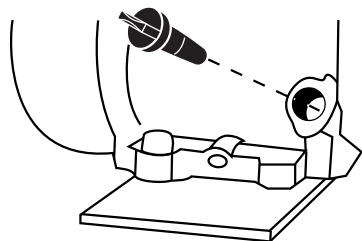

- Introduza pelo tubo de enchimento 0,6 l de óleo.
- Aguarde 1 minuto para que o óleo desça completamente ao cárter do motor.
- Limpe a vareta da tampa do óleo com um pano.
- Introduza a vareta e enrosque a tampa do óleo.
- Desaperte novamente a tampa e verifique a marca que o óleo deixou na vareta. A marca deixada pelo óleo deve estar entre as indicações de mínimo e máximo.
- Se a marca estiver abaixo do mínimo, adicione um pouco mais de óleo e volte a verificar.
- Se a marca estiver acima do máximo, terá de retirar óleo do cárter. Para isso, incline a máquina e deixe sair um pouco de óleo (coloque um recipiente na extremidade do tubo para evitar que o óleo se derrame sobre a máquina ou no chão).
- Adicione combustível no depósito de gasolina.

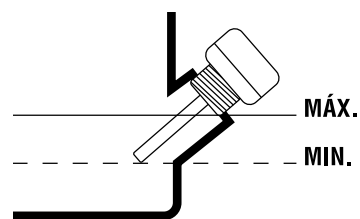

7.2. ARRANQUE DO MOTOR

1. Mova a alavanca da válvula de combustível para a posição ON.
2. Para arrancar um motor frio, coloque o estrangulador na posição CLOSE.
3. Para voltar a arrancar um motor quente, deixe a alavanca do estrangulador na posição OPEN.
4. Mova a alavanca do acelerador afastando-a da posição SLOW, aproximadamente 1/3 do percurso em direção à posição FAST.
Coloque o interruptor do motor na posição ON e acione o arrancador.

7.3. FUNCIONAMENTO

Não opere a placa sobre betão nem sobre superfícies extremamente duras, secas ou compactadas. A placa saltará em vez de vibrar e poderá danificar tanto a placa como o motor.

1. Após o aquecimento do motor, puxe a alavanca do acelerador para aumentar a velocidade do motor. A placa começará a vibrar e a deslocar-se para a frente.
2. O compactador de solo de placa foi concebido para funcionar a uma velocidade do motor (eixo de tomada de força) de 3600 rpm (normalmente considerada aceleração máxima). Operar o motor a um regime inferior provocará uma diminuição da força de compactação e uma menor velocidade de avanço. Também gerará vibrações excessivas “fora de sincronização”, resultando em compactação deficiente, menor manobrabilidade, desgaste excessivo da máquina e desconforto para o operador.

3. Durante o funcionamento, guie a máquina, mas deixe que o compactador faça o trabalho. Pressionar a empunhadura para baixo é desnecessário e provoca desgaste dos amortecedores.
4. Em superfícies niveladas, o compactador desloca-se rapidamente para a frente. Em superfícies irregulares ou inclinadas, pode ser necessária uma ligeira pressão para a frente na empunhadura para ajudar o avanço.
5. O número de passagens necessárias para atingir o nível de compactação desejado dependerá do tipo de solo e do seu teor de humidade. A compactação máxima do solo é alcançada quando se observa um recuo excessivo.

Ao utilizar o compactador sobre asfalto, é necessário um kit de pulverização de água para evitar que a placa inferior adira à superfície quente.

Ao utilizar a placa sobre pavimentos intertravados, instale uma almofada na parte inferior da placa para evitar lascas ou desgaste da superfície das pedras. Para este fim, está disponível como acessório opcional uma almofada especial de uretano.

Embora seja necessária alguma humidade no solo, o excesso pode fazer com que as partículas se agremem e impeçam uma boa compactação. Se o solo estiver extremamente húmido, deixe-o secar um pouco antes de compactar.

Se o solo estiver tão seco que se formem nuvens de poeira durante o funcionamento, adicione alguma humidade ao material para melhorar a compactação. Isto também reduzirá a manutenção do filtro de ar.

7.4. PARAGEM DO MOTOR

Para parar o motor numa emergência, coloque simplesmente o interruptor do motor na posição OFF. Em condições normais, utilize o seguinte procedimento:

1. Mova a alavanca do acelerador para a posição SLOW.
2. Deixe o motor ao ralenti durante um ou dois minutos.
3. Coloque o interruptor do motor na posição OFF.
4. Coloque a alavanca da válvula de combustível na posição OFF.

7.5. VELOCIDADE DE RALENTI

Coloque a alavanca de controlo do acelerador na posição “baixa” para reduzir o esforço sobre o motor quando não estiver a realizar compactação. Reduzir a velocidade do motor ao ralenti ajudará a prolongar a vida útil do motor, bem como a poupar combustível e a reduzir o nível de ruído da máquina.

Não mova o controlo do estrangulador para a posição CLOSE para parar o motor. Podem ocorrer explosões no escape ou danos no motor.

8. MANUTENÇÃO E SERVIÇO

A manutenção do seu compactador de solo garantirá uma longa vida útil da máquina e dos seus componentes.

MANUTENÇÃO PREVENTIVA

1. Desligue o motor. O motor deve estar frio.
2. Mantenha a alavanca do acelerador do motor na posição SLOW, retire o cabo da vela de ignição e prenda-o de forma segura.
3. Inspeccione o estado geral do compactador de solo de placa. Verifique se há parafusos soltos, desalinhamento ou bloqueio das peças móveis, peças rachadas ou partidas e qualquer outra condição que possa afetar o seu funcionamento seguro.
4. Remova todos os resíduos do compactador de solo de placa com uma escova macia, um aspirador ou ar comprimido. Em seguida, utilize um óleo leve de alta qualidade para maquinaria para lubrificar todas as peças móveis.
5. Limpe a parte inferior da base do compactador de solo assim que começar a acumular solo compactado. A unidade não poderá realizar um bom trabalho se a superfície inferior não estiver lisa e limpa.
6. Volte a colocar o cabo da vela de ignição.

Nunca utilize uma lavadora de alta pressão para limpar o seu compactador de solo de placa. A água pode penetrar nas áreas estreitas da unidade e causar danos nos eixos, polias, rolamentos ou no motor. O uso de lavadoras de alta pressão reduzirá a vida útil do equipamento e diminuirá a sua capacidade de serviço.

VERIFICAÇÃO DA(S) CORREIA(S) EM V

Para assegurar uma transmissão de potência ideal do motor para o eixo excêntrico, a(s) correia(s) em V deve(m) estar em bom estado e com a tensão adequada.

1. Desligue o motor. O motor deve estar frio.
2. Retire a proteção da correia para aceder à(s) correia(s) em V.
3. Verifique o estado da(s) correia(s) em V. Se alguma correia estiver rachada, desfiada ou vitrificada, deve ser substituída o mais rapidamente possível.
4. Verifique a tensão da(s) correia(s) em V pressionando-as no centro. A deflexão normal em cada lado deve ser de 9 mm (3/8") a 13 mm (1/2") com uma pressão moderada do polegar ou do dedo.

Em máquinas novas ou após a instalação de uma correia nova, verifique a tensão da correia após as primeiras 20 horas de funcionamento. Posteriormente, verifique e ajuste a correia a cada 50 horas.

TENSIONAMENTO DA(S) CORREIA(S) EM V

A tensão correta da correia é fundamental para um bom desempenho.

Um ajuste adequado garantirá uma longa vida útil da correia.

Uma tensão excessiva ou insuficiente provocará uma falha prematura da correia.

1. Afrouxe os 4 parafusos de fixação do motor (não os retire), apenas o suficiente para poder mover o motor para a frente.

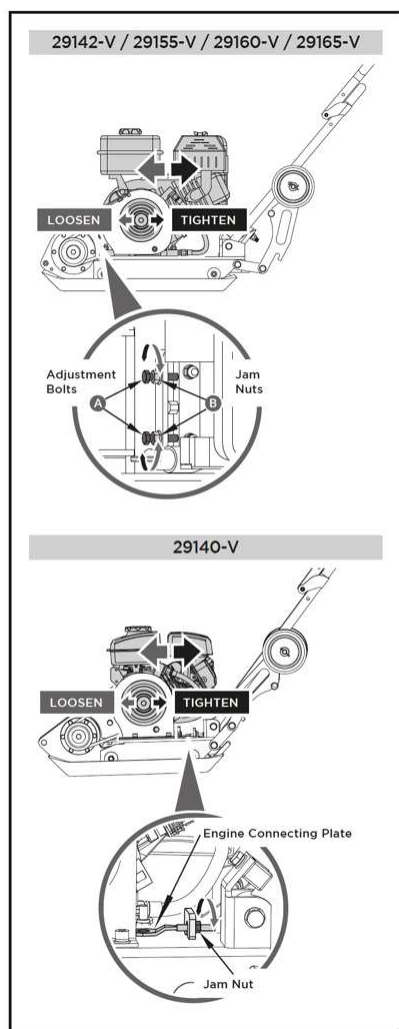

2. Afrouxe as contraporcas B, deixando espaço suficiente entre a porca e o suporte.

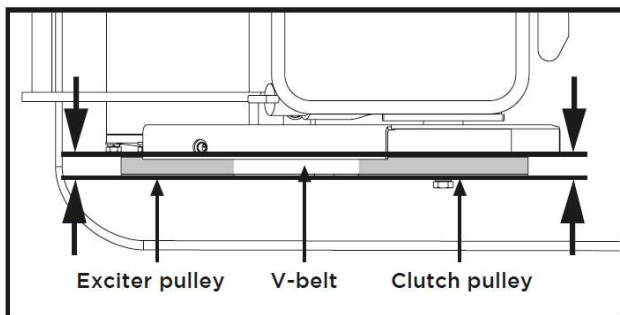

3. Empurre o motor para a parte traseira da placa, girando os parafusos de ajuste A para eliminar qualquer folga na(s) correia(s) em V. Ao ajustar a(s) correia(s), certifique-se de que a polia da embraiagem esteja alinhada com a polia do excitador.
4. Quando a tensão da(s) correia(s) em V estiver correta, aperte as contraporcas B contra o suporte.
5. Aperte os parafusos de fixação do motor.
6. Volte a colocar a proteção da correia..

Se os parafusos de ajuste já não tiverem mais curso de regulação, poderá ser necessário substituir a(s) correia(s).

SUBSTITUIÇÃO DA(S) CORREIA(S) EM V

1. Afrouxe os 4 parafusos de fixação do motor (não os retire), apenas o suficiente para poder mover o motor para a frente.
2. Afrouxe as contraporcas B e os parafusos A mostrados na figura anterior. Ambas as correias em V devem ser substituídas ao mesmo tempo, pois se desgastam de forma uniforme durante o uso normal. Trabalhe com uma correia de cada vez. (Para o modelo n.º 29240-V, existe apenas uma correia).
3. Deslize o motor para a parte frontal da placa e retire a(s) correia(s) em V usada(s) da polia do volante, colocando a(s) correia(s) nova(s) no lugar.
4. Coloque a(s) correia(s) em V sobre a polia do motor.

- Desloque o motor novamente para trás. Ao ajustar a(s) correia(s), certifique-se de que a polia da embraiagem esteja alinhada com a polia do excitador.
- Quando a tensão da(s) correia(s) em V estiver correta, aperte as contraporcas B e os parafusos de fixação do motor.
- Volte a colocar a proteção da correia.

Ao remover ou instalar a(s) correia(s) de transmissão, tenha cuidado para não prender os dedos entre a correia e a polia.

LUBRIFICAÇÃO DO EXCITADOR

A carcaça do excitador vem pré-lubrificada com óleo para engrenagens automotivas API GL-4 80W-90 ou 75W-90. Substitua o óleo por outro de grau equivalente após 200 horas de funcionamento.

- Deixe o excitador arrefecer antes de trocar o óleo do excitador.

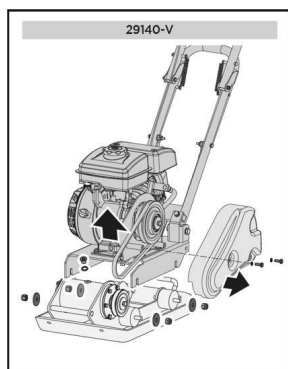
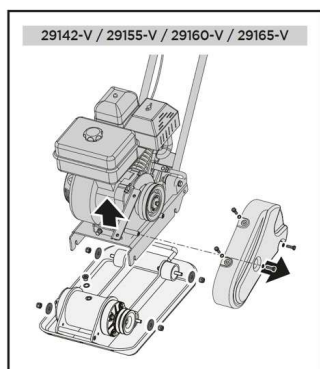

- Retire a proteção da correia e a(s) correia(s) em V.
- Retire os parafusos que fixam a plataforma à carcaça.
- Levante toda a plataforma juntamente com o motor da carcaça.

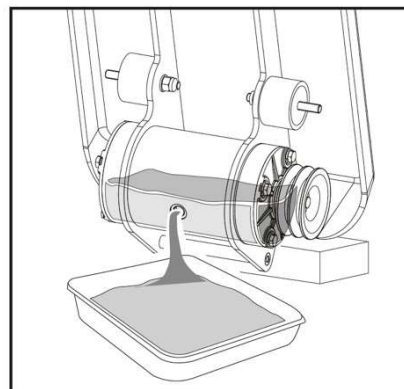

- Retire o tampão rosca da parte superior da carcaça do excitador. Incline a carcaça para baixo para que o óleo seja drenado do excitador. Examine o óleo à procura de limalhas metálicas como medida preventiva para possíveis problemas futuros.

- Coloque novamente a carcaça da placa na posição vertical.

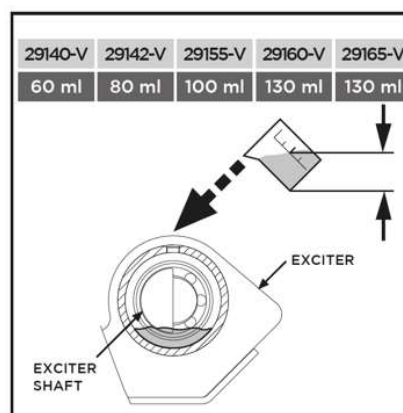

- Encha a carcaça do excitador com óleo para o excitador.

Não encha em excesso: o excesso de enchimento pode provocar temperaturas excessivas no excitador.

- Aplique selante de rosca no tampão e volte a instalá-lo na parte superior da carcaça do excitador.
- Volte a instalar a plataforma, a(s) correia(s) em V e a proteção da correia.

9. DETEÇÃO E IDENTIFICAÇÃO DE FALHAS

Se a máquina não arrancar, verifique a compressão do motor e a faísca da vela de ignição. Dependendo dos sintomas, listamos abaixo uma série de causas prováveis e soluções:

PROBLEMA	CAUSA	SOLUÇÃO
O motor não arranca	<ol style="list-style-type: none"> 1. Cabo da vela de ignição desconectado. 2. Sem combustível ou combustível deteriorado. 3. A alavanca do controlo do acelerador não está na posição correta de arranque. 4. O estrangulador não está na posição "ON". 5. Linha de combustível obstruída. 6. Vela de ignição suja ou defeituosa. 7. O motor está afogado. 	<ol style="list-style-type: none"> 1. Ligue firmemente o cabo da vela de ignição à vela. 2. Encha com gasolina limpa e fresca. 3. Coloque a alavanca do controlo do acelerador na posição de arranque. 4. Para um arranque a frio, o acelerador deve estar na posição de estrangulador (choke). 5. Limpe a linha de combustível. 6. Limpe, ajuste a folga ou substitua a vela de ignição. 7. Aguarde alguns minutos antes de voltar a arrancar, mas não faça a escorva do motor.
O motor funciona de forma irregular.	<ol style="list-style-type: none"> 1. Cabo da vela de ignição solto. 2. A unidade está a funcionar com o estrangulador (CHOKE) ativado. 3. Linha de combustível obstruída ou combustível deteriorado. 4. Respiro obstruído. 5. Água ou sujidade no sistema de combustível. 6. Filtro de ar sujo. 	<ol style="list-style-type: none"> 1. Ligue e aperte o cabo da vela de ignição. 2. Coloque a alavanca do estrangulador em **OFF**. 3. Limpe a linha de combustível. Encha o depósito com gasolina limpa e fresca. 4. Desobstrua o respiro. 5. Drene o depósito de combustível. Volte a enchê-lo com combustível fresco. 6. Limpe ou substitua o filtro de ar.
O motor sobreaquece.	<ol style="list-style-type: none"> 1. Nível de óleo do motor baixo. 2. Filtro de ar sujo. 3. Fluxo de ar restrito. 	<ol style="list-style-type: none"> 1. Encha o cárter com o óleo adequado. 2. Limpe o filtro de ar. 3. Retire a carcaça do ventilador e limpe-a.
O motor não para quando o controlo do acelerador é colocado na posição de paragem, ou a velocidade do motor não aumenta corretamente quando o controlo do acelerador é ajustado.	Resíduos que interferem com o mecanismo do acelerador.	Limpe a sujidade e os resíduos.
O compactador de solo é difícil de controlar durante a compactação (a máquina salta ou desloca-se bruscamente para a frente).	Velocidade do motor demasiado alta em terreno duro.	Coloque a alavanca do acelerador numa velocidade mais baixa.

9. TRANSPORTE

Nunca levante ou transporte a máquina com o motor funcionando. O motor também deve estar desligado quando a máquina for transportada entre áreas de trabalho.

Desligue o motor e deixe a máquina esfriar por cerca de 5 minutos antes de armazená-la ou transportá-la. Depois que o motor é desligado, o silencioso ainda está quente.

Se você tiver que levantar a máquina, verifique as especificações de peso da máquina antes de levantá-la para ter certeza de que é um peso que possa suportar.

Se você for levar a máquina para um veículo, segure-a com firmeza para evitar que escorregue ou seja revelada.

10. ARMAZENAGEM

Pare o motor e deixe a máquina arrefecer durante cerca de 5 minutos antes de guardar a máquina ou de transportá-la. Após o motor parar, o silenciador continua quente. Nunca coloque a máquina em qualquer lugar onde há materiais inflamáveis (erva seca, etc.), gases ou líquidos combustíveis.

Armazene a máquina sem uso num lugar longe do alcance das crianças e que não ponha em risco a nenhuma Pessoa, lugar limpo e sob uma superfície plana e onde a faixa de temperatura de armazenamento não é inferior a 0°C nem superior a 45°C.

Sempre antes de armazenar a máquina respeitada os

pontos do capítulo de manutenção.

Nunca guarde a unidade com combustível no depósito dentro de um edifício onde o vapor possa atingir uma chama ou faísca ou uma fonte de calor ou um calor extremo. Se o tanque de combustível tem de ser drenado isto deve ser feito no exterior e após a normativa de reciclagem.

Para reduzir o risco de incêndio, mantenha o motor, silencioso e o tanque de combustível limpo e elimine os restos de material cortado, óleo e graxa.

11. INFORMAÇÃO DA DESTRUIÇÃO/ RECICLAGEM DA MÁQUINA

Proteja o meio ambiente. Recicle o óleo usado pela máquina levando-o para um centro de reciclagem. Não deite o óleo usado em esgotos, solos, rios, lagos ou mares.

Desfazer-se da máquina de maneira ecológica. Não se podem deitar as máquinas com o resto do lixo doméstico. Os seus componentes de plástico e metal podem ser classificados de acordo com sua natureza e reciclados.



Os materiais utilizados para esta máquina de embalagem são recicláveis. Por favor, não deite junto com o lixo doméstico. Deite em um ponto de recolha de resíduos oficial.



13. CONDIÇÕES DE GARANTIA

13.1. PERÍODO DE GARANTIA

- O período de garantia, de acordo com o Real Decreto Legislativo 1/2007, nos termos descritos a seguir, é de 3 anos a partir da data de compra.

13.2. EXCLUSÕES

A garantia Garland não cobre:

- Desgaste natural devido ao uso.
- Uso inadequado, negligência, operação descuidada ou falta de manutenção.
- Defeitos causados por utilização incorreta, danos provocados por intervenções realizadas por pessoal não autorizado pela Garland ou pela utilização de peças de substituição não originais.

13.3. TERRITÓRIO

- A garantia Garland assegura cobertura de serviço em todo o território nacional.

13.4. EM CASO DE INCIDÊNCIA

- A garantia deve estar devidamente preenchida com todos os dados solicitados e acompanhada pela fatura.

ATENÇÃO!

PARA GARANTIR UM FUNCIONAMENTO E
UMA SEGURANÇA MÁXIMOS, PEDIMOS QUE
LEIA O MANUAL DE INSTRUÇÕES
ATENTAMENTE ANTES DE UTILIZAR.

DECLARAÇÃO DE CONFORMIDADE (CE)

O abaixo assinado, Carlos Carballal, autorizado pela McLand S.L., com endereço em C/ La Fragua 22, 28933, Móstoles, Espanha, declara que as máquinas da marca Garland modelos COMPAC 511WQG-V26 / COMPAC 713WQG-V26, com números de série do ano de 2026 em diante (o ano de fabrico está claramente indicado na placa de identificação da máquina, seguido do número de série) e cuja descrição e função é "Máquina destinada à compactação de solos através da vibração de uma placa base metálica acionada por um motor de combustão", cumprem todos os requisitos da Diretiva 2006/42/CE do Parlamento Europeu e do Conselho, de 17 de maio de 2006, relativa às máquinas e que altera a Diretiva 95/16/CE.

Estas máquinas também cumprem os requisitos das seguintes diretivas comunitárias:

- DIRETIVA 2014/30/UE DO PARLAMENTO EUROPEU E DO CONSELHO, de 26 de fevereiro de 2014, relativa à harmonização das legislações dos Estados-Membros em matéria de compatibilidade eletromagnética (reformulação).
- DIRETIVA 2000/14/CE do Parlamento Europeu e do Conselho, de 8 de maio de 2000, relativa à aproximação das legislações dos Estados-Membros respeitantes às emissões sonoras para o ambiente devidas a equipamentos para utilização no exterior.
- REGULAMENTO (UE) 2016/1628 DO PARLAMENTO EUROPEU E DO CONSELHO, de 14 de setembro de 2016, relativo aos requisitos aplicáveis aos limites de emissões de gases e partículas poluentes e à homologação de tipo de motores de combustão interna destinados a máquinas móveis não rodoviárias, que altera os Regulamentos (UE) n.º 1024/2012 e (UE) n.º 167/2013, e altera e revoga a Diretiva 97/68/CE.

	COMPAC 511 WQG	COMPAC 713 WQG
Potência máxima (kW)	4,1	4,1
Nível de potência sonora medido dB(A)	103	100
Nível de potência sonora garantido dB(A)	106	106



Carlos Carballal
Diretor de produto
Móstoles 09/02/2026

- ES** TARJETA DE GARANTÍA
- EN** WARRANTY REGISTRATION CARD
- FR** CARTE DE GARANTIE
- PT** CERTIFICADO DE GARANTÍA



Nº. _____

TIPO DE MÁQUINA
 TYPE OF MACHINE
 TYPO DE MAQUINA
 TYPE DE MACHINE

MODELO
 MODEL
 MODELO
 MODÈLE

NOMBRE DEL CLIENTE
 CUSTOMER NAME
 NOME DO CLIENTE
 NOM DU CLIENT

FECHA DE COMPRA
 DATE OF PURCHASE
 DATA DE COMPRA
 DATE D'ACHAT

DIRECCIÓN
 ADDRESS
 ENDERECO
 ADRESSÉ

PAIS
 COUNTRY
 PAIS
 PAYS

DISTRIBUIDOR
 DEALER
 REVENDEDOR
 DISTRIBUTEUR

PRECIO PAGADO
 PRICE PAID
 PREÇO
 PRIX PAYÉ

¿Es este su primer aparato de este tipo?
 Is this your first toll of this type?
 É ésta a sua la compra deste tipo de maquina?
 Est-ce première unité de ce genre?



VEASE EL MANUAL DE SERVICIO PARA
 DETALLES COMPLETOS SOBRE LA GARANTÍA

TIPO DE MÁQUINA
 TYPE OF MACHINE
 TYPO DE MAQUINA
 TYPE DE MACHINE

SEE YOUR SERVICE MANUAL
 FOR FULL WARRANTY DETAILS

MODELO
 MODEL
 MODELO
 MODÈLE

PARA INFORMAÇÕES DETALHADAS SOBRE GARANTIAS
 É FAVOR CONSULTAR O MANUAL QUE ACOMPANHA A
 MÁQUINA

FECHA DE COMPRA
 DATE OF PURCHASE
 DATA DE COMPRA
 DATE D'ACHAT

LIRE LA NOTICE POUR LES DÉTAILS
 SUR LA GARANTIE

DISTRIBUIDOR
 DEALER
 REVENDEDOR
 DISTRIBUTEUR



GARLAND